

Order the full version click at <https://dokkoon.com>



**SHEET**  
store



ปรับปรุงใหม่ล่าสุด  
สาร: สำคัญต่อสุขภาพ  
พร้อมแจกแจงเรื่อง

# ท้องถิ่น 68

เจ้าพนักงานป้องกัน  
และบรรเทาสาธารณภัยปฏิบัติงาน

ภาค ก-ข-ค จบในเล่มเดียว

สารบัญ

	หน้า
วิชาคณิตศาสตร์ (การคิดวิเคราะห์และสรุปเหตุผล).....	1
แนวข้อสอบวิชาคณิตศาสตร์ (การคิดวิเคราะห์และสรุปเหตุผล) .....	17
เฉลยแนวข้อสอบวิชาคณิตศาสตร์ (การคิดวิเคราะห์และสรุปเหตุผล) .....	32
วิชาภาษาไทย .....	50
แนวข้อสอบวิชาภาษาไทย.....	63
เฉลยแนวข้อสอบวิชาภาษาไทย.....	79
วิชาภาษาอังกฤษ.....	87
แนวข้อสอบวิชาภาษาอังกฤษ.....	115
เฉลยแนวข้อสอบวิชาภาษาอังกฤษ.....	123
สรุปสาระสำคัญของรัฐธรรมนูญแห่งราชอาณาจักรไทย พ.ศ. 2560 และที่แก้ไขเพิ่มเติม (ฉบับที่ 1) พ.ศ. 2564.....	134
แนวข้อสอบรัฐธรรมนูญแห่งราชอาณาจักรไทย พ.ศ. 2560 และแก้ไขเพิ่มเติม (ฉบับที่ 1) พ.ศ.2564.	145
เฉลยข้อสอบรัฐธรรมนูญแห่งราชอาณาจักรไทย พ.ศ. 2560 และแก้ไขเพิ่มเติม (ฉบับที่ 1) พ.ศ.2564	152
สรุปสาระสำคัญของพระราชบัญญัติระเบียบบริหารราชการแผ่นดิน พ.ศ. 2534 และที่แก้ไขเพิ่มเติม (ฉบับที่ 8) พ.ศ. 2553.....	161
แนวข้อสอบพระราชบัญญัติระเบียบบริหารราชการแผ่นดิน พ.ศ. 2534 และที่แก้ไขเพิ่มเติมถึง (ฉบับที่ 8) พ.ศ. 2553 .....	189
เฉลยแนวข้อสอบพระราชบัญญัติระเบียบบริหารราชการแผ่นดิน พ.ศ. 2534 และที่แก้ไขเพิ่มเติมถึง (ฉบับที่ 8) พ.ศ. 2553 .....	197
สรุปสาระสำคัญของพระราชบัญญัติองค์การบริหารส่วนจังหวัด พ.ศ. 2540 และที่แก้ไขเพิ่มเติมถึง (ฉบับที่ 5) พ.ศ. 2562 .....	207
แนวข้อสอบพระราชบัญญัติองค์การบริหารส่วนจังหวัด พ.ศ. 2540 และแก้ไขเพิ่มเติมถึง (ฉบับที่ 5) พ.ศ. 2562.....	219
เฉลยแนวข้อสอบพระราชบัญญัติองค์การบริหารส่วนจังหวัด พ.ศ. 2540 และแก้ไขเพิ่มเติมถึง (ฉบับที่ 5) พ.ศ. 2562 .....	225
สรุปสาระสำคัญของพระราชบัญญัติเทศบาล พ.ศ. 2496 และที่แก้ไขเพิ่มเติมถึง (ฉบับที่ 14) พ.ศ. 2562)	232

แนวข้อสอบพระราชบัญญัติเทศบาล พ.ศ. 2496 และแก้ไขเพิ่มเติมถึง (ฉบับที่ 14) พ.ศ.2562 .....	244
เฉลยแนวข้อสอบพระราชบัญญัติเทศบาล พ.ศ. 2496 และแก้ไขเพิ่มเติมถึง (ฉบับที่ 14) พ.ศ.2562...	250
สรุปสาระสำคัญของพระราชบัญญัติสภาตำบลและองค์การบริหารส่วนตำบล พ.ศ. 2537 และที่แก้ไขเพิ่มเติม พ.ศ. 2562 .....	258
แนวข้อสอบพระราชบัญญัติสภาตำบลและองค์การบริหารส่วนตำบล พ.ศ. 2537 และที่แก้ไขเพิ่มเติม พ.ศ. 2562.....	273
เฉลยแนวข้อสอบพระราชบัญญัติสภาตำบลและองค์การบริหารส่วนตำบล พ.ศ. 2537 และแก้ไขเพิ่มเติมถึง (ฉบับที่ 7) พ.ศ. 2562.....	280
สรุปสาระสำคัญของพระราชบัญญัติระเบียบบริหารราชการเมืองพัทยา พ.ศ. 2542 แก้ไขเพิ่มเติมถึง (ฉบับที่ 3) พ.ศ. 2562.....	288
แนวข้อสอบพระราชบัญญัติระเบียบบริหารราชการเมืองพัทยา พ.ศ.2542 และแก้ไขเพิ่มเติมถึง (ฉบับที่ 3) พ.ศ. 2562.....	300
เฉลยแนวข้อสอบพระราชบัญญัติระเบียบบริหารราชการเมืองพัทยา พ.ศ.2542 และแก้ไขเพิ่มเติมถึง (ฉบับที่ 3) พ.ศ.2562.....	306
สรุปสาระสำคัญของพระราชบัญญัติกำหนดแผนและขั้นตอนการกระจายอำนาจให้แก่องค์กรปกครองส่วนท้องถิ่น พ.ศ. 2542 และที่แก้ไขเพิ่มเติมถึง (ฉบับที่ 2) พ.ศ. 2549 .....	314
แนวข้อสอบพระราชบัญญัติกำหนดแผนและขั้นตอนการกระจายอำนาจให้แก่องค์กรปกครองส่วนท้องถิ่น พ.ศ.2542 และแก้ไขเพิ่มเติมถึง (ฉบับที่ 2) พ.ศ.2549.....	326
เฉลยแนวข้อสอบพระราชบัญญัติกำหนดแผนและขั้นตอนการกระจายอำนาจให้แก่องค์กรปกครองส่วนท้องถิ่น พ.ศ.2542 และแก้ไขเพิ่มเติมถึง (ฉบับที่ 2) พ.ศ.2549 .....	331
สรุปสาระสำคัญของพระราชบัญญัติระเบียบบริหารงานบุคคลส่วนท้องถิ่น พ.ศ. 2542 .....	338
แนวข้อสอบพระราชบัญญัติระเบียบบริหารงานบุคคลส่วนท้องถิ่น พ.ศ. 2542 .....	350
เฉลยแนวข้อสอบพระราชบัญญัติระเบียบบริหารงานบุคคลส่วนท้องถิ่น พ.ศ. 2542 .....	355
สรุปสาระสำคัญของพระราชกฤษฎีกา ว่าด้วยหลักเกณฑ์และวิธีการบริหารบ้านเมืองที่ดี พ.ศ. 2546 และที่แก้ไขเพิ่มเติม พ.ศ. 2562 .....	364
แนวข้อสอบพระราชกฤษฎีกาว่าด้วยหลักเกณฑ์และวิธีการบริหารบ้านเมืองที่ดี พ.ศ. 2546 และที่แก้ไขเพิ่มเติม พ.ศ. 2562.....	374
เฉลยแนวข้อสอบพระราชกฤษฎีกาว่าด้วยหลักเกณฑ์และวิธีการบริหารกิจการบ้านเมืองที่ดี พ.ศ. 2546 และที่แก้ไขเพิ่มเติมถึง (ฉบับที่ 2) พ.ศ.2562 .....	381

สรุปสาระสำคัญของพระราชบัญญัติวิธีปฏิบัติราชการทางปกครอง พ.ศ. 2539 และที่แก้ไขเพิ่มเติมถึง (ฉบับที่ 3) พ.ศ. 2562.....	389
แนวข้อสอบพระราชบัญญัติวิธีปฏิบัติราชการทางปกครอง พ.ศ. 2539 และที่แก้ไขเพิ่มเติมถึง (ฉบับที่ 3) พ.ศ. 2562 .....	399
เฉลยแนวข้อสอบพระราชบัญญัติวิธีปฏิบัติราชการทางปกครอง พ.ศ. 2539 และแก้ไขเพิ่มเติม (ฉบับที่ 3) พ.ศ.2562.....	404
สรุปสาระสำคัญของระเบียบสำนักนายกรัฐมนตรีว่าด้วยงานสารบรรณ พ.ศ. 2526 และที่แก้ไขเพิ่มเติมถึง (ฉบับที่ 4) พ.ศ. 2564 .....	409
แนวข้อสอบระเบียบสำนักนายกรัฐมนตรีว่าด้วยงานสารบรรณ พ.ศ. 2526 และที่แก้ไขเพิ่มเติมถึง (ฉบับที่ 4) พ.ศ.2564.....	419
เฉลยข้อสอบระเบียบสำนักนายกรัฐมนตรีว่าด้วยงานสารบรรณ พ.ศ. 2526 และที่แก้ไขเพิ่มเติมถึง (ฉบับที่ 4) พ.ศ.2564.....	424
เจตคติและคุณธรรม จริยธรรมสำหรับข้าราชการหรือพนักงานส่วนท้องถิ่น .....	430
แนวข้อสอบเจตคติและคุณธรรม จริยธรรมสำหรับข้าราชการหรือพนักงานส่วนท้องถิ่น.....	435
เฉลยแนวข้อสอบเจตคติและคุณธรรม จริยธรรมสำหรับข้าราชการหรือพนักงานส่วนท้องถิ่น.....	437
ประวัติศาสตร์ของชาติไทย และหน้าที่พลเมือง.....	439
พระราชบัญญัติป้องกันและบรรเทาสาธารณภัย พ.ศ. 2550 .....	448
แนวข้อสอบพระราชบัญญัติป้องกัน และบรรเทาสาธารณภัย พ.ศ. 2550.....	467
เฉลยแนวข้อสอบพระราชบัญญัติป้องกัน และบรรเทาสาธารณภัย พ.ศ. 2550 .....	471
พระราชบัญญัติวัตถุอันตราย พ.ศ. 2535 และแก้ไขเพิ่มเติม (ฉบับที่ 4) พ.ศ. 2562.....	476
แนวข้อสอบพระราชบัญญัติวัตถุอันตราย พ.ศ.2535 และแก้ไขเพิ่มเติมถึง (ฉบับที่ 4) พ.ศ. 2562.....	508
เฉลยแนวข้อสอบพระราชบัญญัติวัตถุอันตราย พ.ศ.2535 และแก้ไขเพิ่มเติมถึง (ฉบับที่ 4) พ.ศ. 2562 .....	513
พระราชบัญญัติควบคุมอาคาร พ.ศ.2522 และที่แก้ไขเพิ่มเติม (ฉบับที่ 5) พ.ศ. 2558 .....	518
แนวข้อสอบพระราชบัญญัติควบคุมอาคาร พ.ศ. 2522 และที่แก้ไขเพิ่มเติม (ฉบับที่ 5) พ.ศ. 2558....	555
เฉลยแนวข้อสอบพระราชบัญญัติควบคุมอาคาร พ.ศ. 2522 และที่แก้ไขเพิ่มเติม (ฉบับที่ 5) พ.ศ. 2558 .....	560

การสำรวจตรวจตราเพื่อป้องกันและระงับอัคคีภัย การป้องกันและบรรเทาอันตรายจากอุทกภัย วาตภัย และภัยอื่นๆ.....	569
การฟื้นฟูและบรรเทาทุกข์ผู้ประสบภัย .....	581
ความรู้ที่เกี่ยวกับงานตาม “ลักษณะงานที่ปฏิบัติ” .....	585
เทคนิคการเตรียมตัวสอบสัมภาษณ์.....	587
ไฟล์เสียง MP3 เทคนิคการแต่งกาย และ ตัวอย่างสคริปคำตอบ การสอบสัมภาษณ์เข้างานราชการ ....	598

วิชาคณิตศาสตร์ (การคิดวิเคราะห์และสรุปเหตุผล)

ลำดับและอนุกรม

**ลำดับ (Sequences)** หมายถึง จำนวน หรือพจน์ที่เขียนเรียงกันภายใต้กฎเกณฑ์อย่างใดอย่างหนึ่งลำดับทั่ว ๆ ไปแบ่งเป็น 2 ชนิดคือ

- ลำดับจำกัด คือลำดับซึ่งมีจำนวนพจน์จำกัด เช่น 1,2,3,4,...,100
- ลำดับอนันต์ คือลำดับซึ่งมีจำนวนพจน์ไม่จำกัด เช่น 1,2,3,4,...

โดยตัวเลขในแต่ละลำดับจะเรียกว่า พจน์ เช่น

1	3	5	7	9	11
---	---	---	---	---	----

พจน์ที่ 1 ของลำดับนี้คือ 1 พจน์ที่ 5 คือ 9

**อนุกรม (Series)** หมายถึงผลบวกของลำดับ

เรามักจะเรียกรวมๆ ส่วนนี้ของข้อสอบว่าคือ ข้อสอบอนุกรม ทำให้เข้าใจผิดไปได้ว่าการที่โจทย์ต่อไปนี้

“ 1 , 2 , 6 , 24 , 120 , ... ตัวเลขต่อไปคือ ? ” (เฉลย 720) ว่านี่คือ อนุกรม แต่ที่ถูกต้องคือ ข้อสอบนี้ถามเรื่องเกี่ยวกับ ลำดับ สิ่งต่างๆ คือ อนุกรม จะมีเครื่องหมายบวกระหว่างพจน์ เช่น  $1 + 2 + 6 + 24 + 120$  ซึ่งเป็นอนุกรมที่เกิดจากลำดับข้างต้น

**ลักษณะของลำดับ**

ข้อสอบจะไม่ถามด้วยลำดับอย่างง่ายที่ลำดับจะมีการเพิ่มหรือลดอย่างคงที่ เช่น



แต่จะใช้ลักษณะลำดับที่มีความซับซ้อนกว่าดังต่อไปนี้

1. ลำดับหลายชั้น เป็นเลขลำดับ มีค่าความแตกต่างระหว่างตัวเลขมีลักษณะเป็นลำดับด้วย เช่น

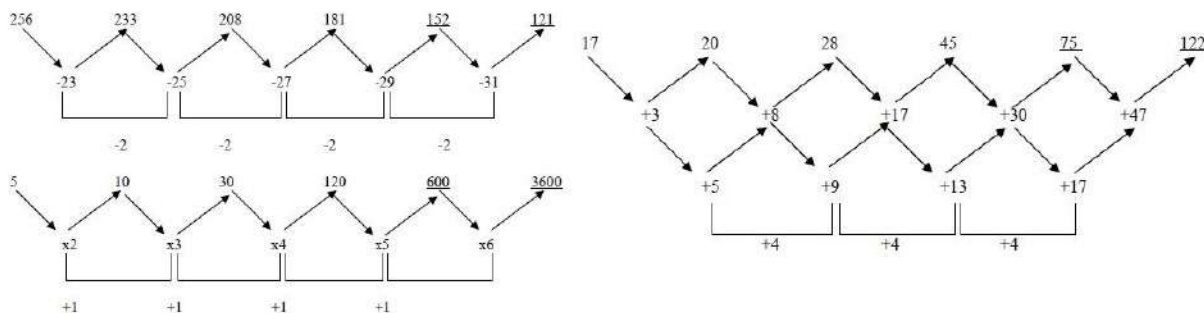

2. ลำดับเวียนระยะ เป็นเลขลำดับซึ่งประกอบด้วยเลขลำดับมากกว่า 1 ซ้อนกันอยู่ภายในโจทย์เดียวกัน เช่น

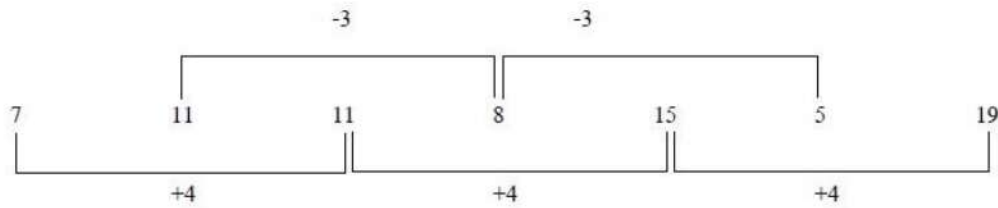

3. ลำดับแบบมีค่าแตกต่างเป็นชุด เป็นเลขลำดับที่เกิดจากค่าความแตกต่างที่เป็นชุด คือหลายตัวประกอบขึ้นมา และใช้ค่าแตกต่างที่เป็นชุดดังกล่าวในการพิจารณาลำดับพจน์ถัดไป เช่น

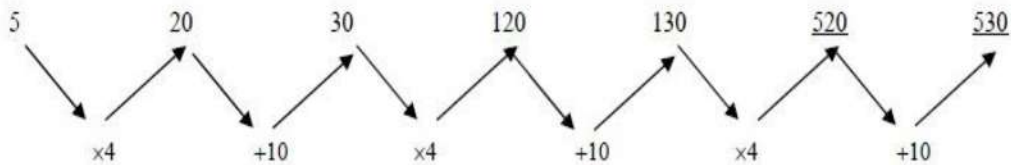

4. ลำดับยกกำลัง เป็นเลขลำดับซึ่งเกิดจากการยกกำลังของตัวเลขต่างๆ หรืออาจเกิดจากค่าความแตกต่างที่อาจเป็นเลขยกกำลัง เช่น

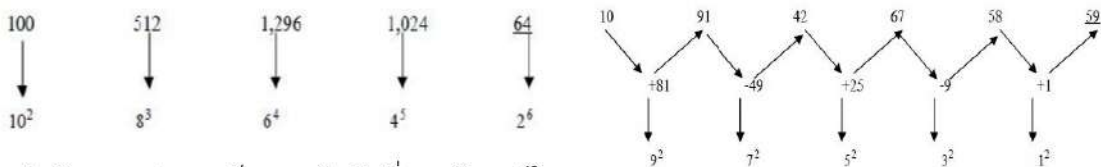

5. ลำดับเศษส่วน เป็นเลขลำดับซึ่งจะมีพจน์ใน

ลำดับเป็นเศษส่วน เช่น

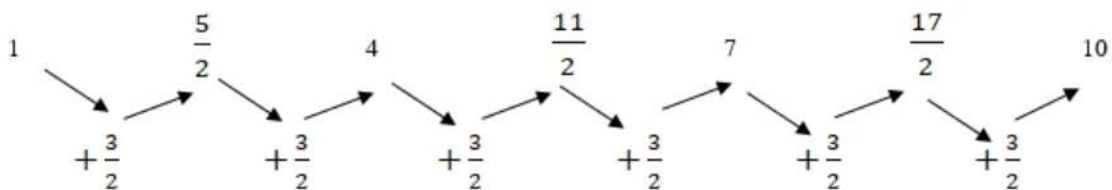

6. ลำดับแบบจัดกลุ่ม เป็นเลขลำดับที่จะมีความสัมพันธ์แบบเป็นกลุ่มของพจน์ เช่น

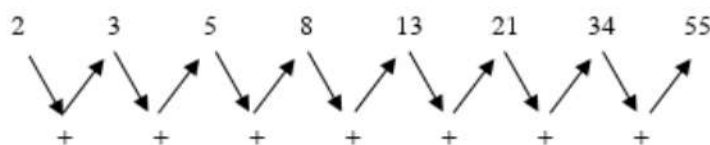



42	<p>ตอบ ค. 30%</p> <p><u>แนวคิด</u> เหล้า 100 ลิตร เป็นเหล้าแท้ 60 ลิตร</p> <p>เหล้า 5 ลิตร เป็นเหล้าแท้ <math>\frac{60 \times 5}{100} = 3</math> ลิตร</p> <p>เดิมมี 5 ลิตร เติมน้ำอีก 5 ลิตร เป็น 10 ลิตร</p> <p>เหล้าผสม 10 ลิตร มีเหล้าแท้ 3 ลิตร</p> <p>เหล้า 100 ลิตร เป็นเหล้าแท้ <math>\frac{3 \times 100}{10} = 30</math></p>
43	<p>ตอบ ก. 1,373</p> <p><u>แนวคิด</u></p> <p style="text-align: center;"> <math display="block">\begin{array}{cccccc} 9 &amp; 13 &amp; 29 &amp; 93 &amp; 349 &amp; 1,373 \\ \swarrow &amp; \swarrow &amp; \swarrow &amp; \swarrow &amp; \swarrow &amp; \\ +4 &amp; +16 &amp; +64 &amp; +256 &amp; +1024 &amp; \\ \swarrow &amp; \swarrow &amp; \swarrow &amp; \swarrow &amp; &amp; \\ \times 4 &amp; \times 4 &amp; \times 4 &amp; \times 4 &amp; &amp; \end{array}</math> </p>
44	<p>ตอบ ค. 123</p> <p><u>แนวคิด</u> วิธีการหาคำตอบโดยนำ 4 พจน์ก่อนหน้ามาบวกกัน ดังนี้</p> <p><math>2 + 4 + 5 + 7 = 18</math></p> <p><math>4 + 5 + 7 + 18 = 34</math></p> <p><math>5 + 7 + 18 + 34 = 64</math></p> <p><math>7 + 18 + 34 + 64 = 123</math></p>
45	<p>ตอบ ข. 384</p> <p><u>แนวคิด</u></p> <p style="text-align: center;"> <math display="block">\begin{array}{cccccccc} &amp; \times 1 &amp; &amp; \times 2 &amp; &amp; \times 3 &amp; &amp; \times 4 \\ 16 &amp; 25 &amp; 16 &amp; 49 &amp; 32 &amp; 81 &amp; 96 &amp; 121 &amp; 384 \\ &amp; \downarrow &amp; &amp; \downarrow &amp; &amp; \downarrow &amp; &amp; \downarrow &amp; \\ &amp; 5^2 &amp; &amp; 7^2 &amp; &amp; 9^2 &amp; &amp; 11^2 &amp; \end{array}</math> </p>
46	<p>ตอบ ง. 8</p> <p><u>แนวคิด</u></p> <p style="text-align: center;"> <math display="block">\begin{array}{cccccccc} &amp; +1 &amp; &amp; +2 &amp; &amp; +3 &amp; &amp; &amp; \\ 26 &amp; 35 &amp; 27 &amp; 26 &amp; 29 &amp; 17 &amp; 32 &amp; 8 \\ &amp; &amp; \underbrace{\hspace{2em}} &amp; \underbrace{\hspace{2em}} &amp; \underbrace{\hspace{2em}} &amp; &amp; &amp; &amp; \\ &amp; &amp; &amp; -9 &amp; &amp; -9 &amp; &amp; -9 &amp; \end{array}</math> </p>



## วิชาภาษาไทย

### อุปมาอุปไมย

**คำอุปมาอุปไมย** ในภาษาไทย หมายถึง ถ้อยคำที่เป็นสำนวนพวกหนึ่ง ในเชิงเปรียบเทียบ เปรียบเปรย (ทั้งในทางดีและทางร้าย) ซึ่งมักจะมีคำว่า เป็น เหมือน อย่าง เท่า ราวกับ ทำหน้าที่เป็น คำเชื่อมหรือคำวลีอยู่ในประโยค เพื่อให้เห็นภาพเข้าใจแจ่มแจ้งชัดเจน และสละสลวยน่าฟังมากขึ้น เช่น หากจะพูดว่า “ขรุขระมาก” การสื่อความยังไม่ชัดเจนไม่เห็นภาพ ต้องอุปมาอุปไมยว่า “ขรุขระเหมือนผิวมะกรูด” หรือ “ขรุขระเหมือนผิวพระจันทร์” ก็จะทำให้มีรูปธรรมชัดเจนมากยิ่งขึ้น

#### หลักการทำข้อสอบ

1. ทำความเข้าใจความสัมพันธ์ของคำศัพท์ที่โจทย์กำหนดให้ การทำความเข้าใจความสัมพันธ์ของกลุ่มคำศัพท์ที่โจทย์กำหนดมาให้ เป็นหัวใจสำคัญที่สุดในการทำข้อสอบอุปมาอุปไมย ซึ่งความสัมพันธ์จะมีลักษณะเป็นเหตุเป็นผลซึ่งกันและกัน

2. ต้องมีความรู้รอบตัวที่เกี่ยวข้องกับคำศัพท์ ข้อสอบในเรื่องอุปมาอุปไมยเป็นหนึ่งในข้อสอบที่จะใช้วัดความรู้ทั่วไปของผู้สอบ หากผู้สอบไม่ทราบความหมายของคำศัพท์ที่โจทย์กำหนดให้ ผู้สอบจะไม่สามารถพิจารณาความสัมพันธ์ของโจทย์ได้เลย ดังนั้น การมีความรู้รอบตัวที่เกี่ยวข้องกับคำศัพท์จึงเป็นสิ่งสำคัญในการทำข้อสอบหมวดนี้

#### อุปมาอุปไมยด้านภาษา

จะอาศัยภาษาที่เป็นศัพท์ทั่ว ๆ ไป ที่มีโครงสร้างและหน้าที่ร่วมกัน นำมาเข้าคู่กันเป็นคู่ ๆ รูปแบบความสัมพันธ์ มีดังนี้

#### ความสัมพันธ์ด้านสถานที่ เน้นสถานที่เป็นหลักในการวิเคราะห์

แพทย์ : โรงพยาบาล

ครู : โรงเรียน

ตำรวจ : โรงพัก

เลย : ภาคอีสาน

ตัวอย่างโจทย์ แพร์ : เหนือ :: ? : ?

คำตอบก็จะเป็นคำที่มีความสัมพันธ์ในด้านสถานที่ เช่น มหาสารคาม : อีสาน

#### ความสัมพันธ์ทางความหมายของคำ

หมายถึง คำสองคำที่มีความหมายสัมพันธ์กันในเชิงความหมายต่อกัน โดยอาจจะเป็นความหมายเหมือนกัน โกล้เคียงกันหรือตรงข้ามกันก็ได้

ตัวอย่างโจทย์ ชาว : ดำ :: ? : ?

คำตอบในส่วนนี้ก็จะเป็นคำที่มีลักษณะตรงข้ามกัน เช่น

ร้อน : เย็น

กลางวัน : กลางคืน

ลดลง : เพิ่มขึ้น

หัวเราะ : ร้องไห้

กลางวัน : กลางคืน

กลางวัน : มีด

67	<p>ตอบ ข. 0.16</p> <p><u>แนวคิด</u> <math>0.02 + 0.02 = 0.04</math></p> $0.04 + 0.03 = 0.07$ $0.07 + 0.04 = 0.11$ <p>ดังนั้น <math>0.11 + 0.05 = 0.16</math></p>
68	<p>ตอบ ก. 326</p> <p><u>แนวคิด</u> 186      204      225      251      284      326</p>
69	<p>ตอบ ก. 48</p> <p><u>แนวคิด</u> เหล้า 100 ลิตร มีแอลกอฮอล์ 60 ลิตร</p> <p>ถ้าเหล้า 20 ลิตร มีแอลกอฮอล์ <math>\frac{60 \times 20}{100} = 12</math> ลิตร</p> <p>ผสมน้ำเข้าไปอีก 5 ลิตร เป็นเหล้าทั้งหมด <math>20 + 5 = 25</math> ลิตร</p> <p>เหล้า 25 ลิตร มีแอลกอฮอล์ 12 ลิตร</p> <p>ถ้าเหล้า 100 ลิตร มีแอลกอฮอล์ <math>\frac{12 \times 100}{25} = 48</math> ลิตร</p>
70	<p>ตอบ ง. 14,100 บาท</p> <p><u>แนวคิด</u> ดอกเบี้ย = <math>\frac{\text{เงินต้น} \times \text{ปี} \times \text{อัตราดอกเบี้ย}}{100}</math></p> $= \frac{15,000 \times \frac{6}{12} \times 12}{100}$ $= 900 \text{ บาท}$ $15,000 - 900 = 14,100 \text{ บาท}$
71	<p>ตอบ ข. 30</p> <p><u>แนวคิด</u> น้ำกับน้ำตาล 6 ถ้วย จะเป็นแป้งมัน 9 ถ้วย</p> <p>น้ำกับน้ำตาล 20 ถ้วย จะเป็นแป้งมัน <math>\frac{9}{6} \times 20 = 30</math> ถ้วย</p>
72	<p>ตอบ ค. 15</p> <p><u>แนวคิด</u> <math>\bar{X} = \frac{\text{ผลบวกของข้อมูล}}{\text{จำนวนข้อมูล}}</math></p> $12 = \frac{8+10+12+9+18+X}{6}$ $12 \times 6 = 57+X$ $72 = 57+X$

ตัวอย่างโจทย์ 500 : 25 :: ? : ?

คำตอบในส่วนนี้ก็จะจะเป็นค่าที่มีลักษณะในรูปของอัตราส่วนหรือสัดส่วน เช่น

20 : 1 , 10 : 1

### การทำข้อสอบอุปมา-อุปไมย

มีหลักสำคัญ ดังนี้

1. ให้พิจารณาตัวเลือกที่ให้มาเสียก่อนว่าเป็นความต้องการความสัมพันธ์แบบใด ตามความสัมพันธ์ที่ยกตัวอย่างข้างต้น แล้วจึงเลือกตัวเลือกที่มีความสัมพันธ์นั้นๆ

ตัวอย่าง ไฟ : ร้อน :: น้ำ : ?

1. เย็น      2. แม่น้ำ      3. แก้วน้ำ      4. ต้ม

คำตอบ ข้อ 1 เย็น เพราะไฟให้ความหมายว่าร้อน จึงสัมพันธ์กับน้ำที่ให้ความหมายว่าเย็น

2. ให้พิจารณาว่าโจทย์ต้องการสิ่งๆที่เหมือนกันไปในทิศทางเดียวกันหรือตรงข้ามกัน ถ้าโจทย์ต้องการสิ่งๆที่เหมือนกันให้ตัดตัวเลือกที่เป็นคู่ตรงข้ามกันออก แต่ถ้าโจทย์ต้องการสิ่งๆที่ตรงข้ามกันให้ตัดตัวเลือกที่เหมือนกันออก

3. บางโจทย์ไม่สามารถพิจารณาตามข้อ 1,2 ได้ ให้พิจารณาความสัมพันธ์จากสิ่งที่โจทย์กำหนดมาให้

### บทความยาว

ลักษณะข้อสอบจะเป็นบทความมีความยาว ประมาณ 1-2 หน้า แต่ส่วนใหญ่จะอยู่ภายใน 1 หน้า บทความยาวมักจะออกข้อสอบถามเกี่ยวกับเนื้อเรื่อง ดังนี้

1. จุดประสงค์ใจความสำคัญบทความ ผู้ทำข้อสอบจะต้องทราบว่าผู้เขียนมีจุดประสงค์จะบอกอะไรกับเราในบทความ ใจความสำคัญมักจะอยู่ที่ต้นหรือท้ายบทความ

2. รายละเอียดที่อยู่ในบทความ ผู้ทำข้อสอบควรพิจารณาว่าคำถามที่โจทย์ถามอยู่ย่อหน้าที่เท่าไรเพื่อ ประหยัดเวลาในการทำข้อสอบ

3. การตั้งชื่อเรื่องบทความ ผู้ทำข้อสอบจะต้องทราบใจความสำคัญของบทความเสียก่อน จึงจะสามารถตั้งชื่อ เรื่องให้สอดคล้องกับใจความสำคัญของบทความ เป็นคำถามที่ตอบยากที่สุด

4. คำศัพท์ที่อยู่ในบทความ ผู้ทำข้อสอบจะต้องพิจารณาข้อความที่อยู่หน้าและหลังคำศัพท์นั้น เพื่อจะได้ทราบ บริบทว่า คำศัพท์ที่โจทย์จะถามหมายถึงอะไร

### หลักการทำข้อสอบบทความยาว

- 1) อ่านโจทย์ก่อนอ่านบทความว่าบทความถามอะไร ถามกี่ข้อ แล้วจึงไปอ่านบทความ
- 2) อ่านย่อหน้าแรกและย่อหน้าสุดท้าย ถ้าพบคำตอบให้ตอบได้เลย
- 3) อ่านบทความที่เหลือทั้งหมด
- 4) ถ้าเจอบทความที่ยาวมาก ๆ เป็นหน้ากระดาษและเวลาไม่ทันจริง ๆ ให้อ่านเฉพาะย่อหน้าที่ 1 และ 2 ต่อจากนั้นอ่านย่อหน้ารองสุดท้ายกับย่อหน้าสุดท้ายด้วย

## แนวข้อสอบวิชาภาษาไทย

1. บาท : เยน --&gt; ? : ?

ก. ดอลลาร์ : มาร์ค

ค. เยน : เพนนี่

ข. ปอนด์ : ฟรังก์

ง. ลีร์ : หยวน

2. ขุนช้าง : ขุนแผน --&gt; ? : ?

ก. มีเงินทอง : รวย

ค. คุณธรรม : จรรยา

ข. ผู้ร้าย : ตำรวจ

ง. ทศกัณฐ์ : พระราม

3. ช่างไม้ : ค้อน --&gt; ? : ?

ก. นักแต่งเพลง : นักร้อง

ค. พยาบาล : หมอ

ข. ปากกา : นักประพันธ์

ง. จิตรกร : พู่กัน

4. เครื่องคิดเลข : ลูกคิด --&gt; ? : ?

ก. ดวงอาทิตย์ : นาฬิกา

ค. ปุ่มคอก : ปุ่มเคมี

ข. ถุงพลาสติก : ใบตอง

ง. ฝ้าย : ด้าย

5. หมอ : เชื้อโรค --&gt; ? : ?

ก. นักจิตวิทยา : คนไข้

ค. ทนายความ : กฎหมาย

ข. ครู : นักเรียน

ง. ตำรวจ : มิจฉาชีพ

6. .... กรัม : นิ้ว .....

ก. น้ำหนัก : ความยาว

ค. วา : ฟุต

ข. เมตร : ปอนด์

ง. เซนติเมตร : ลิตร

7. ภูเขา : หุ่นา --&gt; ? : ?

ก. ปลาทอง : ปลาการ์ตูน

ค. มดดำ : มดตะนอย

ข. ไบเตย : ลูกกวาด

ง. ต้นตาล : ต้นมะพร้าว

8. พระธรรม : อักษรกลาง --&gt; ? : ?

ก. สมာธิ : โกรธ

ค. โลก : หลง

ข. กาย : วาจา

ง. พระพุทธ : อักษรต่ำ

9. .... ยักษ์ : อวน .....

ก. ภิกษุ : ปลา

ค. เหาะ : ลาก

ข. แห : ฤๅษี

ง. ถ้ำ : ทะเล

10. เสือ : เขี้ยว --&gt; ? : ?

ก. ไก่ : เตื่อย

ค. กุ้ง : หนวด

ข. เป็ด : น้ำ

ง. ปลา : ก้าง

45.	<p><b>ตอบ ก. โดยเฉพาะพลังงานจากน้ำมันเชื้อเพลิง</b></p> <p>พลังงานหลักที่มนุษย์ใช้เป็นสิ่งอำนวยความสะดวกในชีวิตประจำวันคือ พลังงานปิโตรเลียม โดยเฉพาะพลังงานจากน้ำมันเชื้อเพลิง ซึ่งในปัจจุบันมีความต้องการใช้น้ำมันเป็นจำนวนมาก</p>
46.	<p><b>ตอบ ง. เติงกี</b></p> <p>โรคไข้เลือดออก เกิดจากการติดเชื้อไวรัสเดงกี และสามารถแพร่ได้โดยมียุงลายเป็นพาหะ</p>
47.	<p><b>ตอบ ง. นับเป็นแมงมุมมีพิษชนิดที่ 3 ที่ค้นพบ</b></p> <p>แมงมุมสันโดษ เมดิเตอร์เรเนียน นับเป็นแมงมุมมีพิษชนิดที่ 3 ที่ค้นพบ คาดว่าจะเข้ามาอยู่ในประเทศไทยในสมัยสงครามโลกครั้งที่ 2</p>
48.	<p><b>ตอบ ก. เพราะไม่มีสารอาหารที่มีประโยชน์อยู่เลย</b></p> <p>พลังงานที่แฝงอยู่ในเบียร์เป็นพลังงานที่เรียกว่าเกือบว่างเปล่า เพราะไม่มีสารอาหารที่มีประโยชน์อยู่เลย พลังงานนี้ถ้าไม่ได้นำไปใช้โดยการออกกำลังกาย จะทำให้มีน้ำหนักตัวมาก แต่อวัยวะต่าง ๆ หรือกล้ามเนื้อกลับไม่มีเรี่ยวแรงที่จะสามารถทำงานได้</p>
49.	<p><b>ตอบ ก. โดยแผ่นดินไหวเกิดจากการที่เปลือกโลกเกิดการคดโค้ง โกงตัวอย่างฉับพลัน</b></p> <p>ทฤษฎีว่าด้วยการขยายตัวของเปลือกโลก โดยแผ่นดินไหวเกิดจากการที่เปลือกโลกเกิดการคดโค้ง โกงตัวอย่างฉับพลัน และเมื่อวัตถุขาดออกจากกัน จึงปลดปล่อยพลังงานออกมาในรูปคลื่นแผ่นดินไหว</p>
50.	<p><b>ตอบ ก. มีปัจจัยหลาย ๆ อย่างที่เราจะต้องช่วยกันสร้างขึ้นเป็นส่วนประกอบ</b></p> <p>ความมั่นคงของชาตินั้น ปัจจัยหลาย ๆ อย่างที่เราจะต้องช่วยกันสร้างขึ้นเป็นส่วนประกอบ ปัจจัยอย่างหนึ่งก็คือ ทำให้เกิดความมั่นคงขึ้นได้</p>
51.	<p><b>ตอบ ง. ที่ - ถึง</b></p> <p>โครงการศูนย์วิทยาศาสตร์และเทคโนโลยีประจำจังหวัด เป็นโครงการ <b>ที่</b> ให้ประชาชนตระหนัก <b>ถึง</b> ความสำคัญของวิทยาศาสตร์</p>
52.	<p><b>ตอบ ง. ภูมิใจ - บรรจ</b></p> <p>เราควรจะ<b>ภูมิใจ</b>ได้ว่า เรามีขุมความคิดที่ประมาณค่ามิได้ <b>บรรจ</b>อยู่ในพระไตรปิฎก</p>
53.	<p><b>ตอบ ก. อ้อมค้อม</b></p> <p>ทำไมไม่พูดตรงไปตรงมา มัวแต่พูด<b>อ้อมค้อม</b>อยู่ได้</p>
54.	<p><b>ตอบ ค. ขุมทรัพย์ - ทรัพยากร</b></p> <p>แต่ <b>ขุมทรัพย์</b>ล้ำค่านี้ ดูเหมือนจะมีสภาพเช่นเดียวกับ <b>ทรัพยากร</b> ธรรมชาติของประเทศเรานั้นเอง</p>
55.	<p><b>ตอบ ค. น้อมเกล้าฯ</b></p> <p>ผู้ว่าราชการจังหวัด <b>น้อมเกล้าฯ</b> ถวายรถยนต์</p>
56.	<p><b>ตอบ ก. หียบหย่ง - รวนเร</b></p> <p>เด็กคนนี้เป็นคน <b>หียบหย่ง</b> ทำอะไรไม่เป็นขึ้นเป็นอัน อึกไม่ซำกักคงเปลี่ยนงานใหม่ทั้งมีใจ <b>รวนเร</b>เดียว ต้องการจะเข้าเรียน ต่อเดียวไม่ต้องการ</p>
57.	<p><b>ตอบ ค. อารยธรรม</b></p> <p>คำว่า “วัฒนธรรม” เป็นคำใหม่ซึ่งบัญญัติขึ้นเมื่อประมาณ 50 – 60 ปีมาแล้ว แต่แท้ที่จริงแล้วชาติไทยเป็นชาติที่มี <b>อารยธรรม</b> มาแต่โบราณ</p>

3. ช่วยกันประกอบการตามหน้าที่
4. อวัยวะทุกส่วนที่มีความสัมพันธ์กัน
5. เพื่อให้รูปธรรมอันเป็นเจ้าของอวัยวะนั้นดำรงชีวิตอยู่ได้
 

ก. 2-1-5-3-4	ข. 1-3-2-4-5
ค. 2-1-4-3-5	ง. 1-4-5-3-2

### 34. ข้อความใดเป็นลำดับที่ 2

- ก. เพื่อส่งออกไปยังญี่ปุ่น จึงมีผลทำให้สาหร่ายธรรมชาติเหลือน้อยลงทุกที
- ข. ตื่นตัวในการเก็บสาหร่ายทะเล "โนริ" ไปจำหน่ายแก่พ่อค้าคนกลาง
- ค. ประชาชนที่อาศัยอยู่บริเวณชายฝั่งทะเลตะวันออก
- ง. เช่น จังหวัดชลบุรี ระยอง จันทบุรี เป็นต้น

### 35. ข้อความใดเป็นลำดับที่ 3

- ก. ถือว่าการศึกษาเป็นกระบวนการต่อเนื่องกันตลอดชีวิตที่จะต้องประสานกัน
- ข. ตามนัยแห่งแผนการศึกษาประถมศึกษาปี 2521 ฉบับปรับปรุงปี 2533 นี้
- ค. ทั้งการศึกษาในระบบโรงเรียนและการศึกษานอกระบบโรงเรียน
- ง. ทั้งนี้ เพื่อมุ่งเน้นสร้างคุณภาพของพลเมืองไทย ให้สามารถอ่านออกและเขียนได้อย่างต่ำ

### 36. ข้อความใดอยู่ในลำดับที่ 4

- ก. ในปัจจุบันคำว่า “สัญลักษณ์” เข้ามามีบทบาทในสังคมอย่างมาก
- ข. ตลอดจนยากต่อการปลอมแปลงของคู่แข่งทางการค้าอีกด้วย
- ค. ทั้งนี้ เพื่อความสะดวก ง่ายต่อการจดจำและการนำไปใช้
- ง. เพราะเป็นเครื่องหมายของสิ่งใดสิ่งหนึ่งที่กำหนดขึ้นมาแทนที่สิ่งนั้น ๆ

### 37. ข้อใดอยู่ในลำดับที่ 2

- ก. ส่วนเครื่องหมายอัญประกาศปิด
- ข. ถ้าข้อความในเครื่องหมายอัญประกาศมีความยาวหลายย่อหน้า
- ค. ให้ใส่เฉพาะย่อหน้าสุดท้าย
- ง. ให้ใส่เครื่องหมายอัญประกาศเปิดไว้ข้างหน้าแต่ละย่อหน้า

### 38. ข้อความใดอยู่ในลำดับที่ 4

- ก. และอุปสมบทวิธีนี้เอง ที่มีเรื่องเกี่ยวกับการบอชื่อผู้อุปสมบทและอุปชฌายะ
- ข. ต่อมาเมื่อพระพุทธศาสนาแผ่มาถึง นานาประเทศจึงมักมีการตั้งฉายาขึ้น
- ค. แต่ยังไม่มีการตั้งฉายา เพราะผู้อุปสมบทส่วนใหญ่มีชื่อเป็นภาษาขอมคร หรือภาษาบาลีอยู่แล้ว
- ง. อุปสมบทวิธีแบบจัดตุกรมวาจาได้ปฏิบัติสืบเนื่องมาถึงทุกวันนี้

## วิชาภาษาอังกฤษ

### Structure

ข้อสอบแบบนี้เป็นลักษณะข้อสอบที่ใช้วัดความรู้เกี่ยวกับหลักไวยากรณ์ ภาษาอังกฤษ เช่น Tense, การใช้คำ Adverb / Adjective / If-clause

#### Tense

คือรูปของคำกริยาที่สามารถบอกถึงกาลเวลาที่กริยานั้นๆแสดง ถึงเวลา ณ ช่วงไหน เช่น อดีต ปัจจุบัน อนาคตภาษาอังกฤษเป็นภาษาที่ใช้ "Tense" ในการสื่อสารถึงเหตุการณ์ต่างๆ ทำให้เรารู้ว่าสิ่งที่ผู้พูดนั้นเกิดขึ้นเวลาไหน โดยดูจากรูปกริยาที่ผันแตกต่างกันออกไปในแต่ละประโยค

#### ชนิดของ Tense

Tense แบ่งออกเป็น 3 ชนิดใหญ่ คือ

1. Present Tense ใช้กับการกระทำที่เป็นปัจจุบัน
2. Past Tense ใช้กับการกระทำที่เป็นอดีต
3. Future Tense ใช้กับการกระทำที่เป็นอนาคต

#### Present Simple Tense

##### รูปแบบประโยค

ประโยคบอกเล่า : Subject + V ช่อง 1

ประโยคคำถาม : Do / Does + V ช่องที่ 1 ..... ?

ประโยคปฏิเสธ : Subject + do not (don't) + V ช่องที่ 1  
+ does not (doesn't)

Present Simple Tense เป็น Tense ที่ใช้บ่อยๆ เพราะเป็น Tense ที่ใช้กับเหตุการณ์ที่เป็นข้อเท็จจริงหรือเป็นสิ่งที่ทำงานเป็นนิสัย

ใช้ Present Simple Tense เพื่อพูดถึงเหตุการณ์ในปัจจุบันในลักษณะต่อไปนี้

1. ใช้พูดถึงความจริงในชีวิตประจำวัน หรือความจริงตามธรรมชาติ

#### Examples

I live in Bangkok.

ฉันอาศัยอยู่ที่กรุงเทพ

Thailand is in Southeast Asia.

ประเทศไทยอยู่ในทวีปตะวันออกเฉียงใต้

2. ใช้พูดถึงนิสัย และการกระทำที่เป็นกิจวัตรประจำวัน

โดยเหตุการณ์ หรือการกระทำที่เป็นประจำ มักจะมีคำวิเศษณ์แสดงความถี่ (Adverbs of Frequency) พ่วงเข้ามาด้วย

1. Present Simple Tense ใช้เพื่อกล่าวถึงข้อเท็จจริงทั่วไป และการกระทำที่เป็นกิจวัตร

2. โครงสร้าง คือ S+V1 (s, es)

- ประธาน + กริยาช่องที่ 1 ถ้าประธานเป็นเอกพจน์ กริยาต้องเติม s
- ประธาน + กริยาช่วย + กริยาช่องที่ 1 (กริยาไม่เติม s ทุกกรณี)

◆ Tense นี้ พบเจอได้ที่ไหน

- ✓ บทสนทนาทั่วไป ที่เกี่ยวกับข้อเท็จจริงต่างๆ
- ✓ ในบทความ ข่าว และอื่นๆที่นำเสนอข้อเท็จจริง

หลักการเติม s , es

หากประธานเป็นเอกพจน์ กริยาเติม s, es ส่วนประธานพหูพจน์ไม่ต้องเติม  
หลักการเติมมีดังนี้

1. เติม s หลังคำกริยาปกติทั่ว ๆ ไป เช่น

คำเดิม	เติม s	คำแปล
come	comes	มา
cut	cuts	ตัด
drink	drinks	ดื่ม
feel	feels	รู้สึก
eat	eats	กิน
swim	swims	ว่ายน้ำ

2. เติม es หลังคำกริยาที่ลงท้ายด้วย s, sh, ch, x, z และ o เช่น

คำเดิม	เติม s	คำแปล
catch	catches	จับ
kiss	kisses	จูบ
teach	teaches	สอน
wash	washes	ล้าง
buzz	buzzes	ส่งเสียงหึ่งๆ
fix	fixes	ซ่อม
go	goes	ไป
do	does	ทำ

## แนวข้อสอบวิชาภาษาอังกฤษ

Part: Conversation

1) **Situation:** Jane and Anne are talking about the weather in Thailand.

Jane: \_\_\_\_\_.

Anne: There are three seasons in Thailand.

Jane: What are they?

Anne: Winter, summer, and rainy season.

1. How many seasons in Thailand do you like?
2. What season in Thailand do you like most?
3. I've come to Thailand twice. I like summer.
4. What's the weather like in Thailand?

2) **Situation:** In school, Tina and Emma are talking about their examination.

Tina: Congratulations on your examination.

Emma: \_\_\_\_\_

- |               |                       |
|---------------|-----------------------|
| 1. All right. | 2. Thank you.         |
| 3. How sweet! | 4. Sure, I can do it. |

3) **Situation:** At the restaurant, John and Bob are ordering some food.

John: Let's sit over there.

Bob: O.K.

John: \_\_\_\_\_

Bob: Sure. What would you like to eat?

John: I'll have steak.

- |                                  |                                    |
|----------------------------------|------------------------------------|
| 1. May I help you?               | 2. It's a very nice restaurant.    |
| 3. What's the popular dish here? | 4. Can you pass me a menu, please? |

4) **When you check your bill at the restaurant, you find you have been overcharged.**

You say to the waiter, " \_\_\_\_\_ "

- |                         |                                      |
|-------------------------|--------------------------------------|
| 1. Bill, please.        | 2. I want another bill.              |
| 3. You are cheating me. | 4. I think there has been a mistake. |

**Situation:** Sandra is at a fast food restaurant. She wants to buy a pizza.

Assistant: \_\_\_\_\_ (5) \_\_\_\_\_

Sandra: Yes, that's me.

Assistant: \_\_\_\_\_ (6) \_\_\_\_\_

Sandra: Can I have a large pizza, please?

## หมวดที่ 9 การขัดกันแห่งผลประโยชน์

มาตรา 184 : สมาชิกสภาผู้แทนราษฎรและสมาชิกวุฒิสภาต้อง

1. ไม่ดำรงตำแหน่งหรือหน้าที่ใดในหน่วยราชการ หน่วยงานของรัฐหรือรัฐวิสาหกิจ หรือตำแหน่งสมาชิกสภาท้องถิ่นหรือผู้บริหารท้องถิ่น
2. ไม่รับหรือแทรกแซงหรือก้าวก่ายการเข้ารับสัมปทานจากรัฐ
3. ไม่รับเงินหรือประโยชน์ใด ๆ จากหน่วยราชการ หน่วยงานของรัฐ หรือรัฐวิสาหกิจเป็นพิเศษ
4. ไม่กระทำการใด ๆ ไม่ว่าโดยทางตรงหรือทางอ้อม อันเป็นการขัดขวางหรือแทรกแซง การใช้สิทธิหรือเสรีภาพของหนังสือพิมพ์หรือสื่อมวลชนโดยมิชอบ

มาตรา 187 : รัฐมนตรีต้องไม่เป็นหุ้นส่วนหรือผู้ถือหุ้นในห้างหุ้นส่วนหรือบริษัท

## หมวดที่ 10 ศาล

มาตรา 188 : การพิจารณาพิพากษาอรรถคดีเป็นอำนาจของศาล ซึ่งต้องดำเนินการให้เป็นไปตามกฎหมาย และในพระปรมาภิไธยพระมหากษัตริย์

มาตรา 189 : บรรดาศาลทั้งหลายจะตั้งขึ้นได้แต่โดยพระราชบัญญัติ

มาตรา 190 : พระมหากษัตริย์ทรงแต่งตั้งและให้ผู้พิพากษาและตุลาการพ้นจากตำแหน่ง ศาลยุติธรรม

มาตรา 194 : ศาลยุติธรรมมีอำนาจพิจารณาพิพากษาคดีทั้งปวง เว้นแต่คดีที่รัฐธรรมนูญ หรือกฎหมายบัญญัติให้อยู่ในอำนาจของศาลอื่น

มาตรา 195 : ให้มีแผนกคดีอาญาของผู้ดำรงตำแหน่งทางการเมืองในศาลฎีกา โดยองค์คณะผู้พิพากษาประกอบด้วย = ผู้พิพากษาในศาลฎีกา ซึ่งดำรงตำแหน่งไม่ต่ำกว่าผู้พิพากษาศาลฎีกาหรือผู้พิพากษาอาวุโสซึ่งเคยดำรงตำแหน่งไม่ต่ำกว่าผู้พิพากษาศาลฎีกา (ได้รับคัดเลือกโดยที่ประชุมใหญ่ศาลฎีกา จำนวนไม่น้อยกว่า 5 คน แต่ไม่เกิน 9 คน)

ศาลปกครอง

มาตรา 197 : ศาลปกครองมีอำนาจ >> พิจารณาพิพากษาคดีปกครองอันเนื่องมาจากการใช้อำนาจ ทางปกครองตามกฎหมายหรือเนื่องมาจากการดำเนินกิจการทางปกครอง ให้มีศาลปกครองสูงสุด และศาลปกครองชั้นต้น

ศาลทหาร

มาตรา 199 : ศาลทหารมีอำนาจ >> พิจารณาพิพากษาคดีอาญาที่ผู้กระทำความผิดเป็นบุคคล ซึ่งอยู่ในอำนาจศาลทหารและคดีอื่น

	<p>3. whom = ใคร (ทำหน้าที่เป็นกรรม)</p> <p>4. where = สถานที่ที่</p>
31	<p><b>ตอบข้อ 2</b></p> <p>Diamond is 80 times _____ than any other natural substance.</p> <p>เป็นเรื่องการเปรียบเทียบขั้นว่า เพื่อบอกว่า เพชรมีความแข็งมากกว่าสารธรรมชาติอื่นกว่า 80 เท่า</p> <p>ซึ่งมีโครงสร้าง is / am / are + Adjective (+ er) + than</p> <ol style="list-style-type: none"> <li>1. hard</li> <li>2. harder</li> <li>3. hardest</li> <li>4. more hard</li> </ol>
32	<p><b>ตอบข้อ 1</b></p> <p>The flight will arrive _____ Japan at 3.30 p.m.</p> <p>Preposition of place</p> <ol style="list-style-type: none"> <li>1. in ใช้กับ ประเทศ จังหวัด เมือง</li> <li>2. on ใช้กับ ชื่อถนน / พื้นผิวต่างๆ</li> <li>3. at ใช้กับตำแหน่งหรือสถานที่</li> <li>4. to ใช้กับสถานที่</li> </ol>
33	<p><b>ตอบข้อ 4</b></p> <p>Although the letter _____ two weeks ago, It still has not arrived.</p> <p>ถึงแม้ว่าจดหมายจะถูกส่งมาแล้วเป็นเวลา 2 อาทิตย์ แต่ก็ยังคงมาไม่ถึงสักที</p> <p>ในข้อนี้ต้องใช้ในรูป Passive voice คือ ประธานในประโยคถูกกระทำ (จดหมายถูกส่ง)</p> <p>โครงสร้าง Subject + was/were + V3</p> <ol style="list-style-type: none"> <li>1. send</li> <li>2. sent</li> <li>3. sended</li> <li>4. was sent</li> </ol>
34	<p><b>ตอบข้อ 3</b></p> <p>_____ you have any problems with this system, please ask me.</p> <p>ถ้าคุณมีปัญหาอะไรเกี่ยวกับระบบนี้ สามารถถามฉันได้เลยค่ะ</p> <p>ในข้อนี้คือเรื่อง Conjunction (คำเชื่อมประโยค)</p> <ol style="list-style-type: none"> <li>1. Although = ถึงแม้ว่า</li> <li>2. Because = เพราะว่า</li> <li>3. If = ถ้า</li> </ol>

แนวข้อสอบรัฐธรรมนูญแห่งราชอาณาจักรไทย พ.ศ. 2560 และแก้ไขเพิ่มเติม (ฉบับที่ 1) พ.ศ.2564

- รัฐธรรมนูญแห่งราชอาณาจักรไทย พ.ศ.2560 มีทั้งสิ้นมาตรา  
ก. 276 มาตรา  
ข. 279 มาตรา  
ค. 280 มาตรา  
ง. 289 มาตรา
- รัฐธรรมนูญแห่งราชอาณาจักรไทย พ.ศ. 2560 ตราไว้ ณ เมื่อใด  
ก. 6 เมษายน 2560  
ข. 7 เมษายน 2560  
ค. 8 เมษายน 2560  
ง. 9 เมษายน 2560
- การยุบสภาผู้แทนราษฎรให้กระทำได้โดยออกเป็นกฎหมายใด  
ก. พระราชกำหนด  
ข. กฎกระทรวง  
ค. พระราชบัญญัติ  
ง. พระราชกฤษฎีกา
- สภาผู้แทนราษฎรมีรองประธานสภาจำนวนกี่คน  
ก. 1 คน  
ข. 2 คน  
ค. 1 คนหรือ 2 คน  
ง. 2 หรือ 3 คน
- ตามบทบัญญัติรัฐธรรมนูญแห่งราชอาณาจักรไทย 2560 อำนาจอธิปไตยเป็นของผู้ใด  
ก. ศาลปกครอง  
ข. ปวงชนชาวไทย  
ค. รัฐสภา  
ง. สภาผู้แทนราษฎร
- ไปใช้สิทธิเลือกตั้งหรือลงประชามติอย่างอิสระโดยคำนึงถึงประโยชน์ส่วนรวมของประเทศถือว่าเป็นข้อใด  
ก. หน้าที่  
ข. สิทธิ  
ค. อำนาจ  
ง. ผลประโยชน์
- พระมหากษัตริย์ทรงใช้อำนาจผ่านทางใดตามบทบัญญัติแห่งรัฐธรรมนูญ  
ก. รัฐสภา  
ข. คณะรัฐมนตรี  
ค. ศาล  
ง. ถูกทุกข้อ
- ก่อนที่คณะรัฐมนตรีที่จะเข้าบริหารราชการแผ่นดินต้องแถลงนโยบายต่อรัฐสภาภายในกี่วัน  
ก. 30 วัน  
ข. 15 วัน  
ค. 45 วัน  
ง. 60 วัน
- ใครเป็นผู้รับสนองพระบรมราชโองการแต่งตั้งประธานองคมนตรี  
ก. องคมนตรี  
ข. ประธานรัฐสภา  
ค. นายกรัฐมนตรี  
ง. ประธานสภาผู้แทนราษฎร

เฉลยข้อสอบรัฐธรรมนูญแห่งราชอาณาจักรไทย พ.ศ. 2560 และแก้ไขเพิ่มเติม (ฉบับที่ 1) พ.ศ.2564

ข้อ	คำเฉลย
1.	ตอบ ข. 279 มาตรา มี 16 หมวด 279 มาตรา 1 บทเฉพาะกาล
2.	ตอบ ก. 6 เมษายน 2560 ตราไว้ ณ วันที่ 6 เมษายน พุทธศักราช 2560 เป็นปีที่ 2 ในรัชกาลปัจจุบัน
3.	ตอบ ง. พระราชกฤษฎีกา มาตรา 103 พระมหากษัตริย์ทรงไว้ซึ่งพระราชอำนาจที่จะยุบสภาผู้แทนราษฎรเพื่อให้มีการเลือกตั้งสมาชิกสภาผู้แทนราษฎรใหม่เป็นการเลือกตั้งทั่วไป <b>การยุบสภาผู้แทนราษฎรให้กระทำโดยพระราชกฤษฎีกา</b> และให้กระทำได้เพียงครั้งเดียวในเหตุการณ์เดียวกัน
4.	ตอบ ค. 1 คนหรือ 2 คน มาตรา 116 สภาผู้แทนราษฎรและวุฒิสภาแต่ละสภา มีประธานสภาคนหนึ่งและรองประธานสภาคนหนึ่งหรือสองคน ซึ่งพระมหากษัตริย์ทรงแต่งตั้งจากสมาชิกแห่งสภานั้น ๆ ตามมติของสภา
5.	ตอบ ข. ปวงชนชาวไทย มาตรา 3 อำนาจอธิปไตยเป็นของปวงชนชาวไทย พระมหากษัตริย์ผู้ทรงเป็นประมุขทรงใช้อำนาจนั้นทางรัฐสภา คณะรัฐมนตรี และศาล ตามบทบัญญัติแห่งรัฐธรรมนูญ
6.	ตอบ ก. หน้าที่ มาตรา 50 ข้อ 7 บุคคลมีหน้าที่ (7) ไปใช้สิทธิเลือกตั้งหรือลงประชามติอย่างอิสระโดยคำนึงถึงประโยชน์ส่วนรวมของประเทศเป็นสำคัญ
7.	ตอบ ง. ถูกทุกข้อ มาตรา 3 อำนาจอธิปไตยเป็นของปวงชนชาวไทย พระมหากษัตริย์ผู้ทรงเป็นประมุขทรงใช้อำนาจนั้นทางรัฐสภา คณะรัฐมนตรี และศาล ตามบทบัญญัติแห่งรัฐธรรมนูญ
8.	ตอบ ข. 15 วัน มาตรา 162 คณะรัฐมนตรีที่จะเข้ารับบริหารราชการแผ่นดินต้องแถลงนโยบายต่อรัฐสภาซึ่งต้องสอดคล้องกับหน้าที่ของรัฐ แนวนโยบายแห่งรัฐ และยุทธศาสตร์ชาติ และต้องชี้แจงแหล่งที่มาของรายได้ที่จะนำมาใช้จ่ายในการดำเนินนโยบาย โดยไม่มีการลงมติความไว้วางใจ ทั้งนี้ ภายในสิบห้าวันนับแต่วันเข้ารับหน้าที่
9.	ตอบ ข. ประธานรัฐสภา มาตรา 11 การเลือกและแต่งตั้งองค์มนตรีหรือการให้องค์มนตรีพ้นจากตำแหน่ง ให้เป็นไปตามพระราชอัธยาศัย ให้ประธานรัฐสภาเป็นผู้ลงนามรับสนองพระบรมราชโองการแต่งตั้งประธานองคมนตรีหรือ

## หมวด 2 การจัดระเบียบราชการในกระทรวงหรือทบวง

### มาตรา 18 การจัดระเบียบราชการของกระทรวง

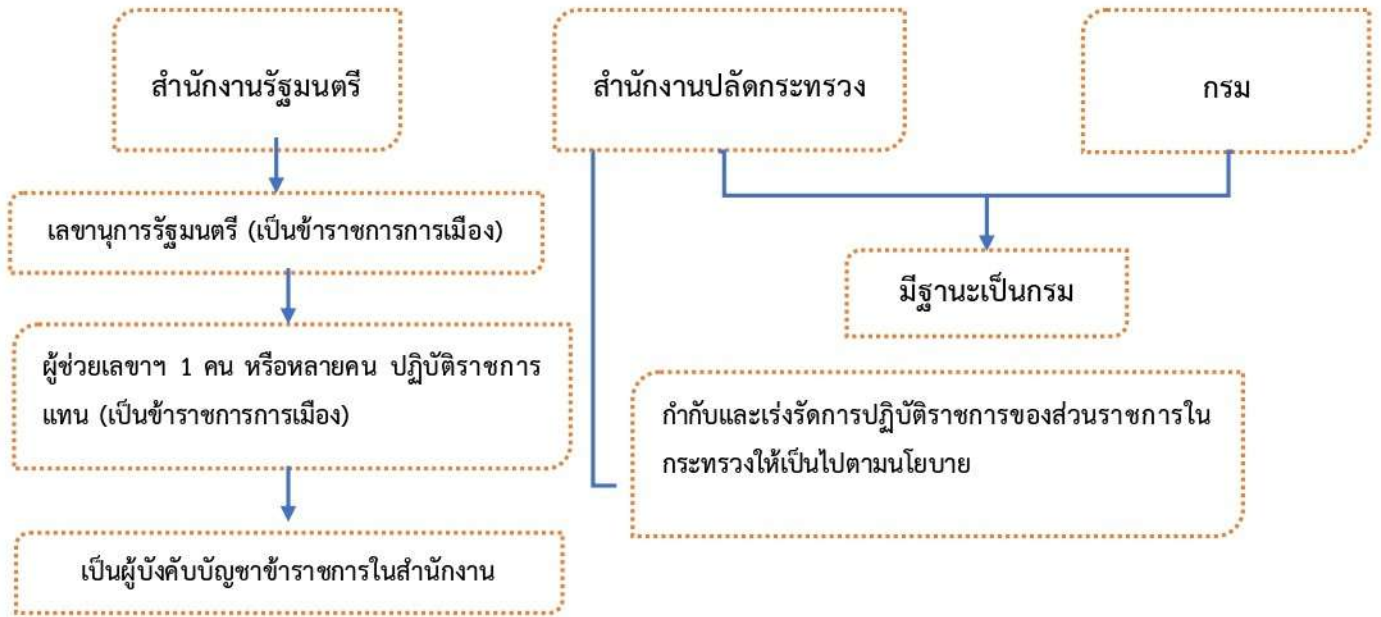

### มาตรา 19/1 การดำเนินงานของปลัดกระทรวง

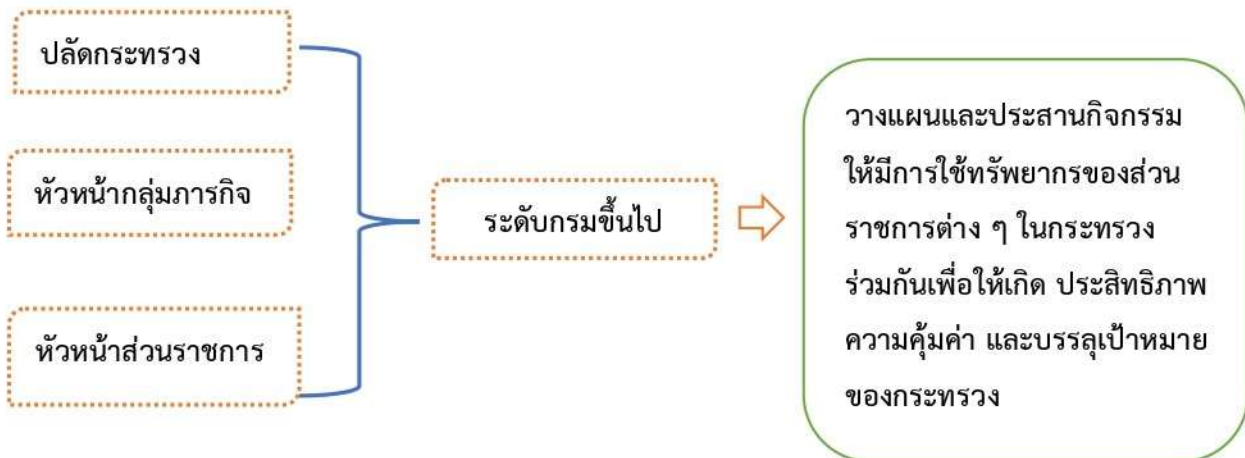

## หมวด 3 การจัดระเบียบราชการในทบวงซึ่งสังกัดสำนักนายกรัฐมนตรีหรือกระทรวง

### มาตรา 21 ในกระทรวงให้มีปลัดกระทรวงคนหนึ่งมีอำนาจหน้าที่ ดังนี้

(1) รับผิดชอบควบคุมราชการประจำในกระทรวงแปลงนโยบายเป็นแนวทางและแผนการปฏิบัติราชการกำกับการทำงานของส่วนราชการในกระทรวงให้เกิดผลสัมฤทธิ์และประสานการปฏิบัติงานของส่วนราชการในกระทรวงให้มีเอกภาพสอดคล้องกันรวมทั้งเร่งรัดติดตามและประเมินผลการปฏิบัติราชการของส่วนราชการในกระทรวง

(2) เป็นผู้บังคับบัญชาข้าราชการของส่วนราชการในกระทรวงรองจากรัฐมนตรี

มาตรา 8 การจัดตั้ง การรวม การโอนส่วนราชการ

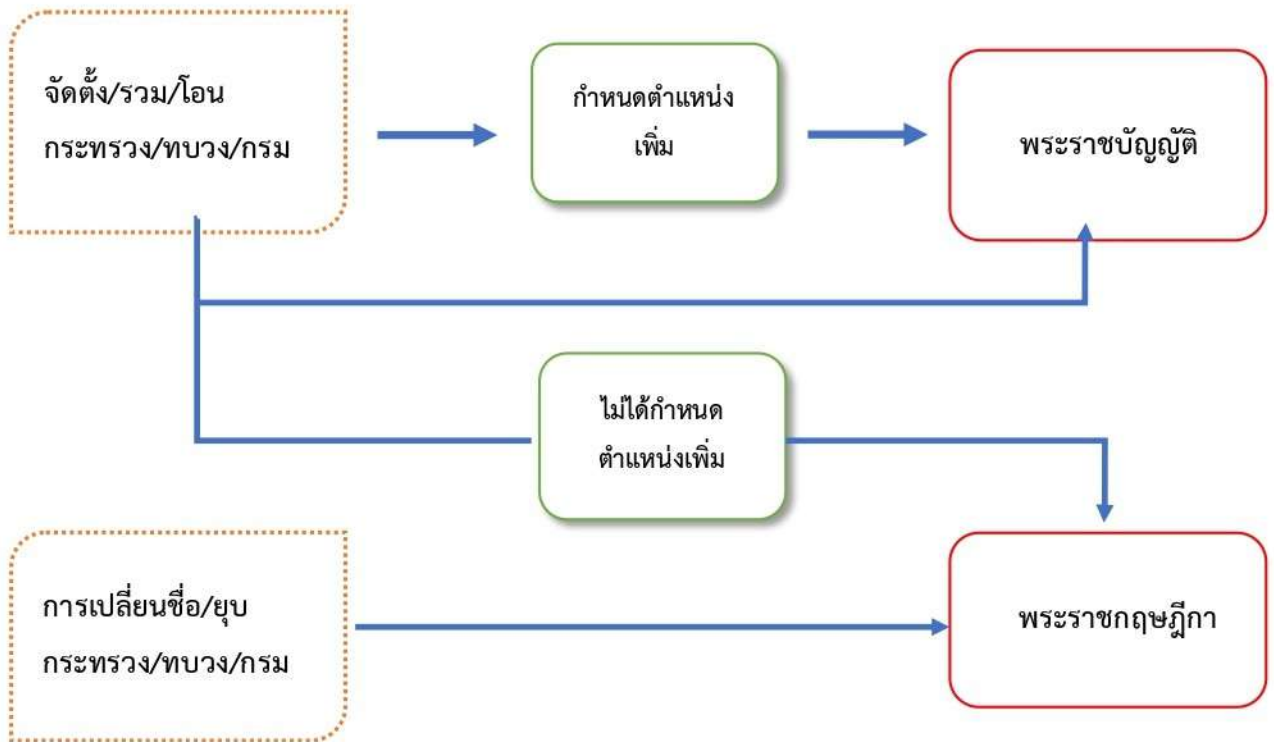

ให้สำนักงานคณะกรรมการข้าราชการพลเรือน และสำนักงานประมาณ มีหน้าที่ ตรวจสอบ  
 ดูแล มิให้มีการกำหนดตำแหน่งหรืออัตราของข้าราชการหรือลูกจ้างที่จัดตั้งเพิ่มขึ้นจนกว่าจะครบ  
 กำหนด 3 ปี นับตั้งแต่วันที่มิลบบังคับใช้ของพระราชกฤษฎีกา

การยุบส่วนราชการ

- ให้งบประมาณรายจ่ายที่เหลืออยู่ของส่วนราชการนั้นยุติลง
- ส่วนราชการ จะรับโอนข้าราชการ/ลูกจ้าง ต้องทำภายใน 30 วัน
- ทรัพย์สินอื่น ให้ดำเนินการโอนให้แก่ส่วนราชการอื่น โดยความเห็นชอบของ  
 คณะรัฐมนตรี
- ข้าราชการที่พ้นจากราชการ สาเหตุถูกยุบตำแหน่ง ต้องได้รับเงินชดเชย ตามที่พระราช  
 กฤษฎีกากำหนด

การแบ่งส่วนราชการ

- ภายในสำนักงานรัฐมนตรี กรม/ส่วนราชการอื่นที่มีฐานะเป็นกรม ให้ออกเป็น  
 กฎกระทรวง
- สำนักงานคณะกรรมการข้าราชการพลเรือน/สำนักงานประมาณ การแบ่งส่วนราชการ  
 ภายใน การกำหนดอำนาจหน้าที่ของแต่ละส่วนราชการ ต้องร่วมกันเสนอความเห็นต่อคณะรัฐมนตรี  
 สำนักงานประมาณ เสนอจัดสรรเงินงบประมาณให้สอดคล้อง
- สำนักงานคณะกรรมการข้าราชการพลเรือน เสนอการจัดอัตรากำลังของข้าราชการ/  
 ลูกจ้าง

แนวข้อสอบพระราชบัญญัติระเบียบบริหารราชการแผ่นดิน พ.ศ. 2534 และที่แก้ไขเพิ่มเติมถึง (ฉบับ  
ที่ 8) พ.ศ. 2553

1. การจัดระเบียบบริหารราชการแผ่นดินมีรูปแบบใด

- ก. กระทรวง ทบวง กรม
- ข. ส่วนกลาง ส่วนภูมิภาค ส่วนท้องถิ่น
- ค. จังหวัด อำเภอ กิ่งอำเภอ ตำบล หมู่บ้าน
- ง. จังหวัด อำเภอ

2. พ.ร.บ. ระเบียบบริหารราชการแผ่นดิน พ.ศ. 2534 ได้วางแนวทางการจัดสรรงบประมาณและการ  
บรรจุแต่งตั้งบุคคลเข้าดำรงตำแหน่ง หรือปฏิบัติหน้าที่ตาม พ.ร.บ. จะต้องเป็นไปตามหลักการใด

- ก. ความยุติธรรม
- ข. ความเสมอภาค
- ค. ความมีประสิทธิภาพ
- ง. ความเท่าเทียมกัน

3. การกำหนดตำแหน่งและอัตราเงินเดือน ของส่วนราชการต่าง ๆ ตาม พ.ร.บ. ระเบียบบริหาร  
ราชการแผ่นดิน พ.ศ. 2534 จะต้องคำนึงถึง

- ก. การกิจที่รับผิดชอบ
- ข. ประสิทธิภาพของส่วนราชการ
- ค. คุณภาพและปริมาณของส่วนราชการนั้น ๆ
- ง. ก และ ค

4. ข้อใดเป็นหลักการในการบริหารราชการตาม พ.ร.บ. ระเบียบบริหารราชการแผ่นดิน พ.ศ. 2534  
และที่แก้ไขเพิ่มเติม

- ก. เพื่อประโยชน์สุขของประชาชน
- ข. เพื่อลดภารกิจและยุบเลิกหน่วยงานที่ไม่จำเป็น
- ค. เพื่อกระจายอำนาจตัดสินใจ
- ง. ถูกทุกข้อ

5. ส่วนราชการใด ไม่มีฐานะเป็นนิติบุคคล

- ก. สำนักนายกรัฐมนตรี
- ข. ทบวง
- ค. กรม
- ง. ไม่มีข้อใดถูก

6. โดยทั่วไปการจัดการจัดตั้ง การรวม การโอน กระทรวง ทบวง กรม จะต้องตราเป็นกฎหมายใน  
ลำดับใด

- ก. พระราชบัญญัติ
- ข. พระราชกำหนด
- ค. พระราชกฤษฎีกา
- ง. กฎกระทรวง

6.	<p><b>ตอบ ก. พระราชบัญญัติ</b></p> <p><b>มาตรา 8<sup>3</sup></b> การจัดตั้ง การรวม หรือการโอนส่วนราชการตามมาตรา 7 ให้ตราเป็นพระราชบัญญัติ การจัดตั้งทบวงโดยให้สังกัดสำนักนายกรัฐมนตรีหรือกระทรวง ให้ระบุงการสังกัดไว้ในพระราชบัญญัติ ด้วยการจัดตั้งกรมหรือส่วนราชการที่เรียกชื่ออย่างอื่นและมีฐานะเป็นกรม ซึ่งไม่สังกัดสำนักนายกรัฐมนตรี กระทรวง หรือทบวง ให้ระบุงการไม่สังกัดไว้ในพระราชบัญญัติด้วย</p>
7.	<p><b>ตอบ ข. ให้สำนักงานข้าราชการพลเรือน และสำนักงานพัฒนาระบบราชการมีหน้าที่การตรวจสอบ</b> ดูแลมิให้ส่วนราชการที่มีพระราชกฤษฎีกาให้รวมหรือโอนเข้าด้วยกัน กำหนดตำแหน่งหรือ อัตรากำลังของข้าราชการ หรือลูกจ้างเพิ่มจนกว่าจะครบสามปีนับแต่วันที่พระราชกฤษฎีกามีผล บังคับใช้</p> <p><b>มาตรา 8 ทวิ 4</b> การรวมหรือการโอนส่วนราชการตามมาตรา 7 ไม่ว่าจะจะมีผลเป็นการจัดตั้งส่วน ราชการขึ้นใหม่หรือไม่ ถ้าไม่มีการกำหนดตำแหน่งหรืออัตราของข้าราชการหรือลูกจ้างเพิ่มขึ้นให้ตรา เป็นพระราชกฤษฎีกาพระราชกฤษฎีกาตามวรรคหนึ่ง ให้ระบุงอำนาจหน้าที่ของส่วนราชการ การโอน อำนาจหน้าที่ตามบทบัญญัติแห่งกฎหมาย ซึ่งส่วนราชการหรือเจ้าพนักงานที่มีอยู่เดิม การโอน ข้าราชการและลูกจ้าง งบประมาณรายจ่าย รวมทั้งทรัพย์สินและหนี้สินเอาไว้ด้วย แล้วแต่กรณีให้ สำนักงานคณะกรรมการข้าราชการพลเรือนและสำนักงานงบประมาณมีหน้าที่ตรวจสอบดูแลมิให้มีการ กำหนดตำแหน่งหรืออัตราของข้าราชการหรือลูกจ้างของส่วนราชการที่จัดตั้งขึ้นใหม่ หรือที่ถูกรวมหรือ โอนไปตามวรรคหนึ่ง เพิ่มขึ้นจนกว่าจะครบกำหนดสามปีนับแต่วันที่พระราชกฤษฎีกาตามวรรคหนึ่งมี ผลใช้บังคับ</p>
8.	<p><b>ตอบ ข. ให้งบประมาณรายจ่ายที่เหลืออยู่ของกรมนั้นตกเป็นงบกลาง</b></p> <p><b>มาตรา 8 จัตวา<sup>6</sup></b> การยุบส่วนราชการตามมาตรา 7 ให้ตราเป็นพระราชกฤษฎีกาเมื่อมีพระราช กฤษฎีกายุบส่วนราชการตามวรรคหนึ่งแล้ว ให้งบประมาณรายจ่ายที่เหลืออยู่ของส่วนราชการนั้นเป็น อันระงับไป</p>
9.	<p><b>ตอบ ง. ข้อ ข. และ ค.</b></p> <p><b>มาตรา 8 สัตต<sup>9</sup></b> ให้สำนักงานคณะกรรมการข้าราชการพลเรือนและสำนักงานงบประมาณร่วมกัน เสนอความเห็นต่อคณะรัฐมนตรีในการแบ่งส่วนราชการภายในและในการกำหนดอำนาจหน้าที่ของแต่ละ ส่วนราชการตามมาตรา 8 ฉ ในการเสนอความเห็นดังกล่าวให้สำนักงานคณะกรรมการข้าราชการพล เรือนจัดอัตรากำลัง และสำนักงานงบประมาณจัดสรรเงินงบประมาณให้ สอดคล้องเสนอไปในคราวเดียวกัน</p>
10.	<p><b>ตอบ ข. พระราชกฤษฎีกา</b></p> <p><b>มาตรา 8 จัตวา<sup>6</sup></b> การยุบส่วนราชการตามมาตรา 7 ให้ตราเป็นพระราชกฤษฎีกาเมื่อมีพระราช กฤษฎีกายุบส่วนราชการตามวรรคหนึ่งแล้ว ให้งบประมาณรายจ่ายที่เหลืออยู่ของส่วนราชการนั้นเป็น อันระงับไป สำหรับทรัพย์สินอื่นของส่วนราชการนั้นให้โอนให้แก่ส่วนราชการอื่นหรือหน่วยงานอื่นของ รัฐ ตามที่รัฐมนตรีซึ่งเป็นผู้รักษาการตามพระราชกฤษฎีกาตามวรรคหนึ่งกำหนดโดยความเห็นชอบของ</p>

สรุปลำดับสำคัญของพระราชบัญญัติองค์การบริหารส่วนจังหวัด พ.ศ. 2540 และที่แก้ไขเพิ่มเติมถึง (ฉบับที่ 5) พ.ศ. 2562

ฉบับที่ 1 ประกาศ 31 ตุลาคม 2540 ใช้บังคับ >> ให้ใช้บังคับตั้งแต่วันที่ถัดจากวันประกาศในราชกิจจานุเบกษาเป็นต้นไป

ฉบับที่ 5 ประกาศ 16 เมษายน 2562 ใช้บังคับ >> ให้ใช้บังคับตั้งแต่วันที่ถัดจากวันประกาศในราชกิจจานุเบกษาเป็นต้นไป (พลเอกประยุทธ์ จันทร์โอชา นายกรัฐมนตรี : เป็นผู้รับสนองพระบรมราชโองการ)

มาตรา 5

“ข้าราชการองค์การบริหารส่วนจังหวัด” หมายความว่า ข้าราชการที่ปฏิบัติกิจการขององค์การบริหารส่วนจังหวัดและได้รับเงินเดือนโดยมีอัตราเงินเดือนและตำแหน่งในงบประมาณที่องค์การบริหารส่วนจังหวัดกำหนด

มาตรา 6 ให้รัฐมนตรีว่าการกระทรวงมหาดไทยรักษาการตามพระราชบัญญัตินี้ และให้มีอำนาจออกกฎกระทรวง ประกาศและระเบียบเพื่อปฏิบัติการตามพระราชบัญญัตินี้

หมวดที่ 1 บททั่วไป

มาตรา 7 ในจังหวัดหนึ่งให้มีองค์การบริหารส่วนจังหวัด (อบจ.) ประกอบด้วย = สภาองค์การบริหารส่วนจังหวัด + นายกองค์การบริหารส่วนจังหวัด

มาตรา 8 ให้ อบจ. เป็นนิติบุคคลและเป็นราชการส่วนท้องถิ่น (เขตของอบจ. ได้แก่ เขตจังหวัด)

หมวดที่ 2 สภาองค์การบริหารส่วนจังหวัด

มาตรา 9 สภา อบจ. ประกอบด้วย สมาชิกสภาองค์การบริหารส่วนจังหวัด (สจ.) ซึ่งมาจากการเลือกตั้งของประชาชน

การเลือกตั้งสมาชิกสภาองค์การบริหารส่วนจังหวัด ให้ถือเกณฑ์จำนวนราษฎรแต่ละจังหวัดตามหลักฐานการทะเบียนราษฎรที่ประกาศในปีสุดท้ายก่อนปีที่มีการเลือกตั้ง

จำนวนราษฎร	สมาชิกสภา อบจ. (สจ.)
ไม่เกิน 5 แสนคน	24 คน
เกิน 5 แสนแต่ไม่เกิน 1 ล้านคน	30 คน
เกิน 1 ล้านแต่ไม่เกิน 1.5 ล้านคน	36 คน
เกิน 1.5 ล้าน แต่ไม่เกิน 2 ล้านคน	42 คน
เกิน 2 ล้านคนขึ้นไป	48 คน

มาตรา 10 อายุของสภาอบจ.มีกำหนด คราวละ 4 ปี นับแต่วันเลือกตั้ง (สภาอบจ. = ประธานสภา + รองประธานสภา 2 คน)

แนวข้อสอบพระราชบัญญัติองค์การบริหารส่วนจังหวัด พ.ศ. 2540 และแก้ไขเพิ่มเติมถึง (ฉบับที่ 5)

พ.ศ. 2562

- พระราชบัญญัติองค์การบริหารส่วนจังหวัด พ.ศ. 2540 ให้ใช้บังคับตั้งแต่วันที่  
ก. วันประกาศในราชกิจจานุเบกษาเป็นต้นไป  
ข. วันถัดจากวันประกาศในราชกิจจานุเบกษาเป็นต้นไป  
ค. เมื่อพ้นกำหนด 60 วันนับแต่วันประกาศในราชกิจจานุเบกษาเป็นต้นไป  
ง. เมื่อพ้นกำหนด 90 วันนับแต่วันประกาศในราชกิจจานุเบกษาเป็นต้นไป
- ใครเป็นผู้รักษาการตามพระราชบัญญัติองค์การบริหารส่วนจังหวัด พ.ศ. 2540  
ก. นายกรัฐมนตรี  
ข. รองนายกรัฐมนตรีที่ได้รับมอบหมาย  
ค. รัฐมนตรีว่าการกระทรวงมหาดไทย  
ง. ปลัดกระทรวงมหาดไทย
- ราษฎรผู้มีสิทธิเลือกตั้งในเขตองค์การบริหารส่วนจังหวัดจำนวนเท่าใดของผู้มีสิทธิเลือกตั้งมาลงคะแนนเสียงเพื่อถอดสมาชิกสภาท้องถิ่นหรือผู้บริหารท้องถิ่น  
ก. ไม่น้อยกว่า 1 ใน 4  
ข. ไม่น้อยกว่า 2 ใน 3  
ค. ไม่น้อยกว่า 2 ใน 4  
ง. ไม่น้อยกว่า 3 ใน 4
- สภาองค์การบริหารส่วนจังหวัด ประกอบด้วยผู้ใดบ้าง  
ก. ประธานสภา 1 คน , รองประธานสภา 1 คน  
ข. ประธานสภา 1 คน , รองประธานสภา 2 คน  
ค. ประธานสภา 1 คน , รองประธานสภา 3 คน  
ง. ประธานสภา 1 คน , รองประธานสภา 4 คน
- ผู้ว่าราชการจังหวัด ต้องกำหนดให้สมาชิกสภาองค์การบริหารส่วนจังหวัดได้มาประชุมสภาองค์การบริหารส่วนจังหวัดครั้งแรก ภายในกี่วันนับแต่วันประกาศผลการเลือกตั้งสมาชิกสภาองค์การบริหารส่วนจังหวัด  
ก. 7 วัน  
ข. 15 วัน  
ค. 30 วัน  
ง. 45 วัน
- ในจังหวัดหนึ่งให้มืองค์การบริหารส่วนจังหวัด ประกอบด้วยอะไรบ้าง  
ก. สภาองค์การบริหารส่วนจังหวัด, ประธานสภาองค์การบริหารส่วนตำบล  
ข. สภาองค์การบริหารส่วนจังหวัด, องค์การบริหารส่วนตำบล  
ค. สภาองค์การบริหารส่วนจังหวัด, นายกองค์การบริหารส่วนจังหวัด  
ง. องค์การบริหารส่วนตำบล, นายกองค์การบริหารส่วนจังหวัด
- อายุของสภาองค์การบริหารส่วนจังหวัด มีกำหนดคราวละกี่ปี  
ก. 2 ปีนับแต่วันเลือกตั้ง  
ข. 6 ปี

\*\* ในกรณีที่นายกออบจ. ไม่อาจปฏิบัติหน้าที่ ให้รองนายกออบจ.ตามลำดับที่นายกออบจ.จัดไว้เป็นผู้รักษาราชการแทน ถ้าไม่มีรองนายกออบจ. หรือมีแต่ไม่อาจปฏิบัติหน้าที่ได้ให้ปลัดออบจ. เป็นผู้รักษาราชการแทน

**“การปฏิบัติราชการแทน”** นายกออบจ.มอบรองนายกออบจ. เป็นหนังสือ นายกออบจ.มอบปลัดออบจ. เป็นคำสั่งและประกาศให้ประชาชนรับทราบ

**มาตรา 40** ให้นายกออบจ. รองนายกออบจ. ปลัดออบจ. รองปลัดออบจ. และข้าราชการออบจ.ซึ่งนายกแต่งตั้ง >> มีอำนาจเปรียบเทียบคดีละเมิดข้อบัญญัติได้ (เมื่อผู้กระทำความผิดได้ชำระค่าปรับภายใน 30 วันนับแต่วันที่มีการเปรียบเทียบให้ถือว่าคดีเลิกกัน)

**มาตรา 43** เพื่อประโยชน์แก่กิจการของออบจ. นายกออบจ. อาจขอยืมตัวข้าราชการ พนักงานหรือลูกจ้างของส่วนราชการ หน่วยงานของรัฐ รัฐวิสาหกิจหรือราชการส่วนท้องถิ่นอื่นมาช่วยปฏิบัติราชการชั่วคราว โดยกำหนดเวลาได้ โดยเสนอเรื่องต่อผู้ว่าเพื่อพิจารณาทำความตกลงกับหน่วยงานต้นสังกัดของผู้นั้นก่อน

**มาตรา 44/2** การขอเปิดอภิปรายทั่วไป >> สมาชิกสภาออบจ. จำนวนไม่น้อยกว่า 1 ใน 3 มีสิทธิเข้าชื่อเสนอญัตติอภิปรายทั่วไปในที่ประชุมสภาเพื่อให้นายกออบจ.แถลงข้อเท็จจริงหรือแสดงความคิดเห็นโดยไม่มีการลงมติ

**มาตรา 44/3** นายกออบจ. รองนายกออบจ. ที่ปรึกษาฯ และเลขาฯ ต้องไม่กระทำการอย่างใดอย่างหนึ่ง ดังนี้

1. ดำรงตำแหน่งอื่นหรือปฏิบัติหน้าที่อื่นใดในส่วนราชการ ฯ
2. รับเงินหรือประโยชน์ใดๆเป็นพิเศษจากส่วนราชการ หน่วยงานของรัฐ หรือรัฐวิสาหกิจ
3. เป็นผู้มีส่วนได้เสียจากการเป็นคู่สัญญาของท้องถิ่น

#### หมวดที่ 4 อำนาจหน้าที่ของ ออบจ.

**มาตรา 45** องค์การบริหารส่วนจังหวัด มีอำนาจหน้าที่ ดังนี้  
(1) ตราข้อบัญญัติโดยไม่ขัดหรือแย้งต่อกฎหมาย  
(2) จัดทำแผนพัฒนาออบจ. และประสานการจัดทำแผนพัฒนาจังหวัดตามระเบียบที่คณะรัฐมนตรีกำหนด

(3) สนับสนุนสภาตำบลและราชการส่วนท้องถิ่นอื่นในการพัฒนาท้องถิ่น  
(4) ประสานและให้ความร่วมมือในการปฏิบัติหน้าที่ของสภาตำบลและราชการส่วนท้องถิ่นอื่น

(5) แบ่งสรรเงินซึ่งตามกฎหมายจะต้องแบ่งให้แก่สภาตำบลและราชการส่วนท้องถิ่นอื่น  
(6) อำนาจหน้าที่ของจังหวัด ตามพระราชบัญญัติระเบียบบริหารราชการส่วนจังหวัด

พ.ศ. 2498 เฉพาะภายในเขตสภาตำบล

16	<p><b>ตอบ ก. 10 สตางค์</b></p> <p><b>มาตรา 64</b> องค์การบริหารส่วนจังหวัดมีอำนาจออกข้อบัญญัติเก็บภาษีบำรุงองค์การบริหารส่วนจังหวัดจากการค้าในเขตจังหวัด ดังต่อไปนี้</p> <p>(2) ยาสูบ โดยจัดเก็บเพิ่มขึ้นได้ไม่เกินมวนละสิบสตางค์</p>
17	<p><b>ตอบ ข. 15 วัน</b></p> <p><b>มาตรา 53 ...</b></p> <p>ผู้ว่าราชการจังหวัดต้องพิจารณาร่างข้อบัญญัติตามวรรคหนึ่งให้เสร็จและส่งคืน ประธานสภาองค์การบริหารส่วนจังหวัดภายในสิบห้าวันนับแต่วันที่ได้รับร่างข้อบัญญัตินั้น ถ้าผู้ว่าราชการจังหวัดไม่พิจารณาให้แล้วเสร็จภายในระยะเวลาที่กำหนด ให้ถือว่าผู้ว่าราชการจังหวัดเห็นชอบด้วยกับร่างข้อบัญญัตินั้น</p>
18	<p><b>ตอบ ค. ผู้ว่าราชการจังหวัด ตั้งคณะกรรมการ จำนวน 15 คน เพื่อพิจารณาหาข้อยุติ</b></p> <p><b>มาตรา 55</b> ในกรณีที่สภาองค์การบริหารส่วนจังหวัดไม่รับหลักการแห่งร่างข้อบัญญัติงบประมาณรายจ่ายประจำปีหรือร่างข้อบัญญัติงบประมาณรายจ่ายเพิ่มเติมให้ผู้ว่าราชการจังหวัดตั้งคณะกรรมการคณะหนึ่งประกอบด้วยกรรมการจำนวนสิบห้าคนเพื่อพิจารณาหาข้อยุติความขัดแย้ง โดยแก้ไข ปรับปรุง หรือยืนยันสาระสำคัญในร่างข้อบัญญัตินั้น</p>
19	<p><b>ตอบ ก. รองปลัดองค์การบริหารส่วนจังหวัด</b></p> <p><b>มาตรา 44</b> ในการปฏิบัติหน้าที่ตามพระราชบัญญัตินี้ให้นายกององค์การบริหารส่วนจังหวัด รองนายกององค์การบริหารส่วนจังหวัด ปลัดองค์การบริหารส่วนจังหวัด รองปลัดองค์การบริหารส่วนจังหวัด และข้าราชการองค์การบริหารส่วนจังหวัด เป็นเจ้าพนักงานตามประมวลกฎหมายอาญา</p>
20	<p><b>ตอบ ง. ผู้ว่าราชการจังหวัด</b></p> <p><b>มาตรา 22...</b></p> <p>กรณีที่สภาองค์การบริหารส่วนจังหวัดไม่อาจจัดให้มีการประชุมครั้งแรกได้ตามกำหนดเวลาในวรรคสอง หรือมีการประชุมแต่ไม่อาจเลือกประธานสภาองค์การบริหารส่วนจังหวัดได้ ผู้ว่าราชการจังหวัดอาจเสนอรัฐมนตรีให้มีคำสั่งยุบสภาองค์การบริหารส่วนจังหวัด</p>
21	<p><b>ตอบ ข. สภาองค์การบริหารส่วนจังหวัดเลือก</b></p> <p><b>มาตรา 17</b> ให้สภาองค์การบริหารส่วนจังหวัดเลือกสมาชิกสภาองค์การบริหารส่วนจังหวัดเป็นประธานสภาองค์การบริหารส่วนจังหวัดคนหนึ่ง และรองประธานสภาองค์การบริหารส่วนจังหวัดสองคน</p>
22	<p><b>ตอบ ค. 45 วัน</b></p> <p><b>มาตรา 22 ...</b></p> <p>สมัยประชุมสามัญให้มีกำหนดสี่สิบห้าวัน</p>
23	<p><b>ตอบ ค. ไม่เกิน 4 คน</b></p> <p><b>มาตรา 35/3 ...</b></p>

มาตรา 66 เทศบาลอาจมีรายได้ ดังนี้	มาตรา 67 เทศบาลอาจมีรายจ่าย ดังนี้
<ol style="list-style-type: none"> <li>1. ภาษีอากร</li> <li>2. ค่าธรรมเนียม ใบอนุญาต ค่าปรับ</li> <li>3. ทรัพย์สินของเทศบาล</li> <li>4. รายได้จากสาธารณูปโภคและเทศพาณิชย์</li> <li>5. พันธบัตร หรือเงินกู้</li> <li>6. เงินกู้จากกระทรวง ทบวง กรม องค์การ หรือนิติบุคคลต่างๆ (จะกระทำได้อีกเมื่อ ได้รับอนุญาตจากสภาเทศบาล และได้รับอนุมัติจากรมท.ว่าการกระทรวงมหาดไทยแล้ว)</li> <li>7. เงินอุดหนุนจากรัฐบาลหรือ อบจ.</li> <li>8. เงินและทรัพย์สินอย่างอื่นที่มีผู้อุทิศให้</li> <li>9. รายได้อื่นใดตามที่กฎหมายกำหนด</li> </ol>	<ol style="list-style-type: none"> <li>1. เงินเดือน</li> <li>2. ค่าจ้าง</li> <li>3. เงินค่าตอบแทนอื่นๆ</li> <li>4. ค่าใช้สอย</li> <li>5. ค่าวัสดุ</li> <li>6. ค่าครุภัณฑ์</li> <li>7. ค่าที่ดิน สิ่งก่อสร้าง และทรัพย์สินอื่นๆ</li> <li>8. เงินอุดหนุน (การจ่ายเงินเพื่อการลงทุนเทศบาลจะกระทำได้อีกเมื่อได้รับความเห็นชอบจากสภาเทศบาลและผู้ว่าราชการจังหวัดอนุมัติแล้ว)</li> <li>9. รายจ่ายอื่นใดที่จำเป็นต้องจ่ายในการปฏิบัติหน้าที่หรือตามข้อผูกพัน</li> </ol>

มาตรา 68 การจ่ายเงินค่าตอบแทนประธานฯ, รองประธานฯ, สมาชิกสภาฯ และค่าเบี้ยประชุมให้แก่กรรมการที่สภาเทศบาลแต่งตั้งขึ้น “ให้เป็นไปตามระเบียบที่กระทรวงมหาดไทยกำหนด”

มาตรา 70 โดยปกติให้รัฐมนตรีว่าการกระทรวงมหาดไทยจัดให้มีการตรวจสอบการคลัง การบัญชี หรือการเงินอื่นๆของเทศบาลปีละครั้ง

#### ส่วนที่ 6 การกำกับดูแล

มาตรา 71 ให้ผู้ว่าราชการจังหวัดมีอำนาจหน้าที่ควบคุมดูแลเทศบาล มีอำนาจชี้แจงแนะนำ ตักเตือนและตรวจสอบกิจการ เรียกรายงานและเอกสารหรือสถิติใดๆตลอดจนเรียกสมาชิกสภาเทศบาลหรือพนักงานเทศบาลมาชี้แจงหรือสอบสวนก็ได้

มาตรา 72 กรณีที่ผู้ว่าฯหรือนายอำเภอซึ่งได้รับมอบหมาย เห็นว่าการปฏิบัติการของเทศบาลเป็นไปในทางที่อาจเกิดความเสียหายแก่เทศบาล หรือเสียหายแก่ราชการ ให้ผู้ว่าราชการจังหวัดหรือนายอำเภอมีอำนาจหน้าที่ในการชี้แจง แนะนำ ตักเตือน หรือเห็นสมควรสั่งเพิกถอนหรือให้ระงับการปฏิบัติของผู้ดำรงตำแหน่ง

(กรณีสั่งเพิกถอนหรือระงับ ให้ผู้ดำรงตำแหน่ง มีสิทธิอุทธรณ์ได้ภายใน 15 วันนับแต่วันที่ ได้รับคำสั่ง)

>> กรณีนายอำเภอ มีคำสั่ง ให้อุทธรณ์ต่อผู้ว่าราชการจังหวัด

>> กรณีผู้ว่าราชการจังหวัด มีคำสั่งให้อุทธรณ์ต่อรัฐมนตรีว่าการกระทรวงมหาดไทย

>> รัฐมนตรีว่าการกระทรวงมหาดไทยหรือผู้ว่าราชการจังหวัด ต้องวินิจฉัยให้แล้วเสร็จ

ภายใน 30 วัน

## บทที่ 2 นายกเทศมนตรี

มาตรา 48 ให้เทศบาลมีนายกเทศมนตรี 1 คนซึ่งมาจากการเลือกตั้งโดยตรงของประชาชน ผู้มีสิทธิสมัครรับเลือกตั้งเป็นนายกเทศมนตรี ต้องมีคุณสมบัติและไม่มีลักษณะต้องห้าม ตามกฎหมายว่าด้วยการเลือกตั้งสมาชิกสภาท้องถิ่นหรือผู้บริหารท้องถิ่น และ ต้องมีคุณสมบัติ ดังต่อไปนี้ด้วย

1. อายุไม่ต่ำกว่า 35 ปีนับถึงวันเลือกตั้ง
2. สำเร็จการศึกษาไม่ต่ำกว่าปริญญาตรีหรือเทียบเท่า หรือเคยเป็นสมาชิกสภาท้องถิ่น ผู้บริหารท้องถิ่น หรือสมาชิกรัฐสภา

\* นายกเทศมนตรี มีวาระอยู่ในตำแหน่งคราวละ 4 ปีนับแต่วันเลือกตั้ง แต่จะดำรงตำแหน่งติดต่อกันเกิน 2 วาระไม่ได้

\* นายกเทศมนตรีอาจแต่งตั้งรองนายกเทศมนตรี ที่ปรึกษาและเลขานุการ ดังนี้

เทศบาล	รองนายกเทศมนตรี	ที่ปรึกษานายกและเลขานุการ
เทศบาลตำบล	ไม่เกิน 2 คน	รวมกันไม่เกิน 2 คน
เทศบาลเมือง	ไม่เกิน 3 คน	รวมกันไม่เกิน 3 คน
เทศบาลนคร	ไม่เกิน 4 คน	รวมกันไม่เกิน 5 คน

ก่อนนายกเทศมนตรีเข้ารับหน้าที่ ให้ประธานสภาเทศบาลเรียกประชุมสภาเทศบาลเพื่อให้ นายกเทศมนตรีแถลงนโยบายต่อสภาเทศบาล โดยไม่มีการลงมติ ภายใน 30 วันนับแต่วันประกาศผล การเลือกตั้งนายกเทศมนตรี

หากนายกเทศมนตรีไม่สามารถแถลงนโยบายต่อสภาเทศบาลได้ >> ให้ผู้ว่าราชการจังหวัด แจ้งให้นายกเทศมนตรีจัดทำนโยบายเป็นหนังสือ ส่งให้สมาชิกสภาเทศบาลทุกคนภายใน 7 วัน “ ถือว่า ได้แถลงนโยบายต่อสภาแล้ว ”

### นายกเทศมนตรีมีอำนาจหน้าที่

1. กำหนดนโยบายและรับผิดชอบในการบริหารราชการของเทศบาล
2. สั่ง อนุญาต และอนุมัติ เกี่ยวกับราชการของเทศบาล
3. แต่งตั้ง/ถอดถอน รองนายกเทศมนตรี ที่ปรึกษา และเลขา
4. วางระเบียบเพื่อให้งานของเทศบาลเป็นไปด้วยความเรียบร้อย
5. รักษาการให้เป็นไปตามเทศบัญญัติ
6. ปฏิบัติตามที่กฎหมายบัญญัติไว้

มาตรา 48 นายกเทศมนตรี รองนายก ที่ปรึกษา และเลขาฯ ต้องไม่กระทำการอย่างใดอย่าง หนึ่ง ดังนี้

1. ดำรงตำแหน่งหรือปฏิบัติหน้าที่อื่นใดในส่วนราชการ หน่วยงานของรัฐ หรือรัฐวิสาหกิจ



25.	<p><b>ตอบ ข. ใช้เทศบัญญัติงบประมาณปีก่อนนั้นไปกลาง</b></p> <p><b>มาตรา 65</b> งบประมาณประจำปีของเทศบาลต้องตราขึ้นเป็นเทศบัญญัติ ถ้าเทศบัญญัติงบประมาณออกไม่ทันปีใหม่ ให้ใช้เทศบัญญัติงบประมาณปีก่อนนั้นไปกลาง ถ้าในปีใดจำนวนเงินซึ่งได้อนุญาตไว้ตามงบประมาณปรากฏว่าไม่พอสำหรับกรใช้ จ่ายประจำปีก็ดี หรือมีความจำเป็นที่จะต้องตั้งรายรับหรือรายจ่ายขึ้นใหม่ในระหว่างปีก็ดี ให้ตราขึ้น เป็นเทศบัญญัติงบประมาณเพิ่มเติม</p>
26.	<p><b>ตอบ ข. สมาชิกจำนวนไม่น้อยกว่าหนึ่งในสามจำนวนสมาชิกเท่าที่มี</b></p> <p><b>มาตรา 48 ทวิ</b> <sup>57</sup> สมาชิกจำนวนไม่น้อยกว่าหนึ่งในสามของจำนวนสมาชิก เท่าที่มีอยู่มีสิทธิเข้าชื่อเสนอญัตติขอเปิดอภิปรายทั่วไปในที่ประชุมสภาเทศบาลเพื่อให้นายกเทศมนตรี แลกข้อเท็จจริงหรือแสดงความเห็นในปัญหาอันเกี่ยวกับการบริหารราชการเทศบาลโดยไม่มีการลงมติ</p>
27.	<p><b>ตอบ ง. ให้ผู้ว่าราชการจังหวัดตั้งคณะกรรมการ เพื่อพิจารณาหาข้อยุติความขัดแย้ง</b></p> <p><b>มาตรา 62 ตรี</b> <sup>111</sup> ในกรณีที่สภาเทศบาลไม่รับหลักการแห่งร่างเทศบัญญัติ งบประมาณรายจ่ายประจำปีหรือเทศบัญญัติงบประมาณรายจ่ายเพิ่มเติม ให้ผู้ว่าราชการจังหวัดตั้ง คณะกรรมการคณะหนึ่งประกอบด้วยกรรมการจำนวนสิบห้าคน เพื่อพิจารณาหาข้อยุติความขัดแย้ง โดยแก้ไข ปรับปรุง หรือยืนยันสาระสำคัญในร่างเทศบัญญัตินั้น ทั้งนี้ ให้ยึดถือหลักเกณฑ์ตามกฎหมาย ระเบียบที่เกี่ยวข้อง ตลอดจนประโยชน์ของท้องถิ่นและประชาชนเป็นสำคัญ</p>
28.	<p><b>ตอบ ง. ถูกทุกข้อ</b></p> <p><b>มาตรา 26</b> นอกจากสมัยประชุมสามัญแล้ว เมื่อเห็นว่าเป็นการจำเป็นเพื่อ ประโยชน์แห่งเทศบาล ประธานสภาเทศบาลก็ดี หรือนายกเทศมนตรีก็ดี หรือสมาชิกสภาเทศบาลมี จำนวนไม่ต่ำกว่ากึ่งหนึ่งของจำนวนสมาชิกที่อยู่ในตำแหน่งก็ดี อาจทำคำร้องยื่นต่อผู้ว่าราชการจังหวัด ขอให้เปิดประชุมวิสามัญให้ผู้ว่าราชการจังหวัดพิจารณา ถ้าเห็นสมควรก็ให้ผู้ว่าราชการจังหวัดเรียก ประชุมวิสามัญได้ สมัยประชุมวิสามัญให้มีกำหนดไม่เกินสิบห้าวัน แต่ถ้าจะขยายเวลาออกไปอีก จะต้องได้รับอนุญาตจากผู้ว่าราชการจังหวัด</p>
29.	<p><b>ตอบ ข. ผู้ว่าราชการจังหวัด</b></p> <p><b>มาตรา 26</b></p> <p>สมัยประชุมวิสามัญให้มีกำหนดไม่เกินสิบห้าวัน แต่ถ้าจะขยายเวลาออกไปอีก จะต้องได้รับอนุญาตจากผู้ว่าราชการจังหวัด</p>
30.	<p><b>ตอบ ค. ไม่เกิน 30 วัน</b></p> <p><b>มาตรา 24 วรรคสาม</b> สมัยประชุมสามัญสมัยหนึ่ง ๆ ให้มีกำหนดไม่เกินสามสิบวัน แต่ถ้าจะขยายเวลา ออกไปอีกจะต้องได้รับอนุญาตจากผู้ว่าราชการจังหวัด</p>
31.	<p><b>ตอบ ก. ทบวงการเมือง</b></p> <p><b>มาตรา 7</b> เมื่อท้องถิ่นใดมีสภาพอันสมควรยกฐานะเป็นเทศบาล ให้จัดตั้งท้องถิ่นนั้น ๆ เป็นเทศบาลตำบล เทศบาลเมือง หรือเทศบาลนคร ตามพระราชบัญญัตินี้</p> <p>ให้เทศบาลเป็นทบวงการเมือง มีอำนาจหน้าที่ตามพระราชบัญญัตินี้และกฎหมาย</p>
32.	<p><b>ตอบ ค. 45 วัน</b></p> <p><b>มาตรา 8</b> <sup>3</sup> เมื่อมีการจัดตั้งเทศบาลตามพระราชบัญญัตินี้หรือกฎหมายว่าด้วยสภา</p>

สรุปสาระสำคัญของพระราชบัญญัติสภาตำบลและองค์การบริหารส่วนตำบล พ.ศ. 2537 และที่แก้ไข  
เพิ่มเติม พ.ศ. 2562

มีเนื้อหา 2 หมวด 95 มาตรา 1 บทเฉพาะกาล

ฉบับที่ 1 พ.ศ.2537 ใช้บังคับ → เมื่อพ้นกำหนด 90 วันนับแต่วันประกาศในราชกิจจานุเบกษาเป็นต้นไป

ฉบับที่ 7 พ.ศ.2562 ใช้บังคับ → วันถัดจากวันประกาศในราชกิจจานุเบกษาเป็นต้นไป

หน่วยการบริหารราชการส่วนท้องถิ่น หมายความว่า >> เทศบาล สุขาภิบาล ราชการส่วนท้องถิ่นอื่นที่มีกฎหมายจัดตั้ง ยกเว้น องค์การบริหารส่วนจังหวัด

นายอำเภอ หมายความว่า รวมถึงปลัดอำเภอผู้เป็นหัวหน้าประจำกิ่งอำเภอด้วย

ผู้รักษาการตาม พรบ.นี้ = “รัฐมนตรีว่าการกระทรวงมหาดไทย” + มีอำนาจออกกฎกระทรวงระเบียบ ข้อบังคับ ประกาศและแต่งตั้งเจ้าหน้าที่เพื่อปฏิบัติการตาม พรบ.นี้

หมวด 1 สภาตำบล

สภาตำบล มีฐานะเป็นนิติบุคคล

ส่วนที่ 1 สมาชิกสภาตำบล >> มีวาระอยู่ในตำแหน่ง คราวละ 4 ปีนับแต่วันเลือกตั้ง

สภาตำบล = (สมาชิกโดยตำแหน่ง ) กำหนด ผู้ใหญ่บ้านทุกหมู่บ้าน และแพทย์ประจำตำบล + สมาชิกได้รับเลือกตั้งจากราษฎร หมู่บ้านละ 1 คน

มาตรา 2 พระราชบัญญัตินี้ให้ใช้บังคับเมื่อพ้นกำหนดเก้าสิบวันนับแต่วันประกาศ ในราชกิจจานุเบกษาเป็นต้นไป

มาตรา 5 ให้รัฐมนตรีว่าการกระทรวงมหาดไทยรักษาการตามพระราชบัญญัตินี้ และให้มีอำนาจออกกฎกระทรวง ระเบียบ ข้อบังคับ ประกาศ และแต่งตั้งเจ้าหน้าที่เพื่อปฏิบัติการตามพระราชบัญญัตินี้

มาตรา 7 สภาตำบลประกอบด้วยสมาชิกโดยตำแหน่ง ได้แก่ กำหนด ผู้ใหญ่บ้านของทุกหมู่บ้านในตำบล และแพทย์ประจำตำบล และสมาชิกซึ่งได้รับเลือกตั้งจากราษฎรในแต่ละหมู่บ้านในตำบลนั้นเป็นสมาชิกสภาตำบลหมู่บ้านละหนึ่งคน

มาตรา 9 ผู้มีสิทธิสมัครรับเลือกตั้งเป็นสมาชิกสภาตำบล ซึ่งได้รับเลือกตั้งต้องมีคุณสมบัติ ดังนี้

1. มีชื่ออยู่ในทะเบียนบ้านติดต่อกันไม่น้อยกว่า 1 ปีนับถึงวันรับสมัครเลือกตั้ง
2. ไม่เป็นผู้ทุจริต และไม่เคยถูกให้พ้นจากตำแหน่งเพราะมีส่วนได้ส่วนเสียจากการทำสัญญา ยังไม่ถึง 5 ปีนับถึงวันรับสมัครเลือกตั้ง

3. มีคุณสมบัติตามกฎหมายว่าด้วยการเลือกตั้งสมาชิกสภาท้องถิ่น

15. ข้อใดกล่าวไม่ถูกต้อง

- ก. นายองค์การบริหารส่วนตำบลดำรงตำแหน่งคราวละ 4 ปี
- ข. นายองค์การบริหารส่วนตำบลดำรงตำแหน่งติดต่อกันเกิน 2 วาระไม่ได้
- ค. นายองค์การบริหารส่วนตำบลต้องอายุไม่ต่ำกว่า 30 ปีบริบูรณ์ในวันเลือกตั้ง
- ง. นายองค์การบริหารส่วนตำบลดำรงตำแหน่งนับแต่วันเลือกตั้ง

16. ผู้ใด ไม่สามารถทำคำร้องยื่นต่อผู้มีอำนาจขอเปิดประชุมวิสามัญ

- ก. ปลัดองค์การบริหารส่วนตำบล
- ข. นายองค์การบริหารส่วนตำบล
- ค. สมาชิกสภาองค์การบริหารส่วนตำบล ( ไม่น้อยกว่ากึ่งหนึ่ง)
- ง. ประธานสภาองค์การบริหารส่วนตำบล

17. นายองค์การบริหารส่วนตำบลแต่งตั้งเลขานุการนายองค์การบริหารส่วนตำบลได้ไม่เกินกี่คน

- ก. 1 คน
- ข. 2 คน
- ค. 3 คน
- ง. 4 คน

18. นายองค์การบริหารส่วนตำบล แต่งตั้งรองนายองค์การบริหารส่วนตำบลได้ไม่เกินกี่คน

- ก. 1 คน
- ข. 2 คน
- ค. 3 คน
- ง. 4 คน

19. ผู้ใดเป็นผู้แต่งตั้งรองประธานสภาองค์การบริหารส่วนตำบล

- ก. ประธานสภาองค์การบริหารส่วนตำบล
- ข. นายอำเภอซึ่งคัดเลือกเอง
- ค. ประธานสภาองค์การบริหารส่วนตำบล ตามมติสภาองค์การบริหารส่วนตำบล
- ง. นายอำเภอ ตามมติสภาองค์การบริหารส่วนตำบล

20. ผู้ใดเป็นผู้สั่งให้ประธานสภาองค์การบริหารส่วนตำบลพ้นจากตำแหน่ง

- ก. นายองค์การบริหารส่วนตำบล
- ข. ผู้ว่าราชการจังหวัด
- ค. นายอำเภอ
- ง. สมาชิกสภาองค์การบริหารส่วนตำบล

21. ข้อใดคืออำนาจหน้าที่ของรองนายองค์การบริหารส่วนตำบล

- ก. เป็นผู้บังคับบัญชาของพนักงานส่วนตำบลและลูกจ้าง
- ข. เป็นผู้บังคับบัญชาพนักงานส่วนตำบลและลูกจ้างองค์การบริหารส่วนตำบลรองจากนายกฯ
- ค. สั่งหรือปฏิบัติราชการตามที่นายองค์การบริหารส่วนตำบลมอบหมาย
- ง. ควบคุมดูแลและรับผิดชอบในการบริหารราชการขององค์การบริหารส่วนตำบล

22. หากนายองค์การบริหารส่วนตำบลไม่สามารถแถลงนโยบายต่อสภาองค์การบริหารส่วนตำบลได้

ให้นายอำเภอแจ้งให้นายองค์การบริหารส่วนตำบลจัดทำนโยบายแจ้งเป็นหนังสือส่งให้สมาชิกสภา  
องค์การบริหารส่วนตำบลทุกคนภายในกี่วัน

- ก. 3 วัน
- ข. 5 วัน

จังหวัดไม่วินิจฉัยภายใน 30 วันนับแต่วันที่ได้รับเรื่อง ให้การยับยั้งของนายอำเภอและอำนาจสั่งการของผู้ว่าราชการจังหวัดเป็นอันสิ้นสุดลง

## หมวด 2 องค์การบริหารส่วนตำบล

มาตรา 40 >> สภาตำบลที่มีรายได้โดยไม่รวมเงินอุดหนุนในปีงบประมาณที่ล่วงมาติดต่อกัน 3 ปีเฉลี่ยไม่ต่ำกว่าปีละ 150,000 บาท หรือตามเกณฑ์รายได้เฉลี่ย อาจถึงตั้งเป็นองค์การบริหารส่วนตำบลได้ โดยทำเป็นประกาศกระทรวงมหาดไทย และให้ประกาศในราชกิจจานุเบกษา จะต้องระบุชื่อและเขตขององค์การบริหารส่วนตำบลนั้นด้วย

การเปลี่ยนแปลงเกณฑ์รายได้เฉลี่ยของสภาตำบล >> ให้ทำเป็นประกาศของกระทรวงมหาดไทย และ ให้ประกาศในราชกิจจานุเบกษา

มาตรา 41 >> ให้กระทรวงมหาดไทยยุบสภาตำบลทั้งหมดและอบต.ใด ที่มีประชากรไม่ถึง 2,000 คน ให้รวมเข้ากับองค์การบริหารส่วนตำบลหรือหน่วยบริหารราชการท้องถิ่นอื่น ภายใน 90 วันนับแต่วันที่มิเหตุดังกล่าว

มาตรา 42 >> อาจจัดตั้ง อบต.ขึ้นเป็นเทศบาลได้ โดยทำเป็นประกาศของกระทรวงมหาดไทย

มาตรา 43 >> องค์การบริหารส่วนตำบล มีฐานะเป็นนิติบุคคลและเป็นราชการบริหารส่วนท้องถิ่น

มาตรา 44 >> องค์การบริหารส่วนตำบล = สภา อบต. + นายก อบต.

ส่วนที่ 1 สภาองค์การบริหารส่วนตำบล = อายุมีกำหนดคราวละ 4 ปีนับแต่วันเลือกตั้ง

มาตรา 45 >> สภา อบต. ประกอบด้วย สมาชิกสภา อบต. จำนวนเขตเลือกตั้งละ 1 คน (หมู่บ้านละ 1 คน)

ให้ถือเขตหมู่บ้านเป็นเขตเลือกตั้ง เว้นแต่ หมู่บ้านใดมีราษฎร ไม่ถึง 25 คน ให้รวมหมู่บ้านที่มีพื้นที่ติดต่อกันและเมื่อรวมกันแล้วจะมีราษฎรถึง 25 คน เป็นเขตเลือกตั้งเดียวกัน

อบต.ใดมีเขตเลือกตั้งไม่ถึง 6 เขตเลือกตั้ง ให้สภาอบต.นั้น ประกอบด้วยสมาชิก จำนวน 6 คน ตามนี้

อบต.ใดมี 1 เขตเลือกตั้ง (หมู่บ้าน)	ให้มีสมาชิก 6 คน
อบต.ใดมี 2 หมู่บ้าน	ให้มีสมาชิกหมู่บ้านละ 3 คน
อบต.ใดมี 3 หมู่บ้าน	ให้มีสมาชิกหมู่บ้านละ 2 คน
อบต.ใดมี 4 หมู่บ้าน	ให้มีสมาชิกหมู่บ้านละ 1 คนและอีก 2 หมู่บ้านที่มีประชากรเพิ่มอีกหมู่บ้านละ 1 คน
อบต.ใดมี 5 หมู่บ้าน	ให้มีสมาชิกหมู่บ้านละ 1 คนและอีก 1 หมู่บ้านที่มีประชากรเพิ่มอีกหมู่บ้านละ 1 คน

เฉลยแนวข้อสอบพระราชบัญญัติสภาตำบลและองค์การบริหารส่วนตำบล พ.ศ. 2537 และแก้ไข  
เพิ่มเติมถึง (ฉบับที่ 7) พ.ศ. 2562

ข้อ	คำเฉลย
1	ตอบ ง. ประธานสภาองค์การบริหารส่วนตำบล มาตรา 54 ให้ประธานสภาองค์การบริหารส่วนตำบลเป็นผู้เรียกประชุมสภาองค์การบริหารส่วนตำบลตามสมัยประชุม และเป็นผู้เปิดหรือปิดประชุม
2	ตอบ ค. เมื่อพ้นกำหนด 90 วันนับแต่วันประกาศในราชกิจจานุเบกษาเป็นต้นไป มาตรา 2 พระราชบัญญัตินี้ให้ใช้บังคับเมื่อพ้นกำหนดเก้าสิบวันนับแต่วันประกาศ ในราชกิจจานุเบกษาเป็นต้นไป
3	ตอบ ง ถูกทุกข้อ มาตรา 7 สภาตำบลประกอบด้วยสมาชิกโดยตำแหน่งได้แก่ กำนัน ผู้ใหญ่บ้านของทุกหมู่บ้านในตำบล และแพทย์ประจำตำบล และสมาชิกซึ่งได้รับเลือกตั้งจากราษฎรในแต่ละหมู่บ้านในตำบลนั้น เป็นสมาชิกสภาตำบลหมู่บ้านละหนึ่งคน
4	ตอบ ข. ไม่ต่ำกว่าปีละหนึ่งแสนห้าหมื่นบาท มาตรา 40 สภาตำบลที่มีรายได้โดยไม่รวมเงินอุดหนุนในปีงบประมาณที่ล่วงมาติดต่อกันสามปี เฉลี่ยไม่ต่ำกว่าปีละหนึ่งแสนห้าหมื่นบาท หรือตามเกณฑ์รายได้เฉลี่ยในวรรคสอง อาจจัดตั้งเป็นองค์การบริหารส่วนตำบลได้...
5	ตอบ ค. นายอำเภอ มาตรา 53 นายอำเภอต้องกำหนดให้สมาชิกสภาองค์การบริหารส่วนตำบลดำเนินการประชุม สภาองค์การบริหารส่วนตำบลครั้งแรกภายในสิบห้าวันนับแต่วันประกาศผลการเลือกตั้งสมาชิกสภาองค์การบริหารส่วนตำบล และให้ที่ประชุมเลือกประธานสภาองค์การบริหารส่วนตำบลและรองประธานสภาองค์การบริหารส่วนตำบล
6	ตอบ ก. 15 วันนับแต่วันประกาศผลการเลือกตั้ง มาตรา 53 นายอำเภอต้องกำหนดให้สมาชิกสภาองค์การบริหารส่วนตำบลดำเนินการประชุม สภาองค์การบริหารส่วนตำบลครั้งแรกภายในสิบห้าวันนับแต่วันประกาศผลการเลือกตั้งสมาชิกสภาองค์การบริหารส่วนตำบล และให้ที่ประชุมเลือกประธานสภาองค์การบริหารส่วนตำบลและรองประธานสภาองค์การบริหารส่วนตำบล
7	ตอบ ข. 3 คน มาตรา มาตรา 45/1 <sup>21</sup> (2) ในกรณีที่องค์การบริหารส่วนตำบลใดมีสองเขตเลือกตั้งให้สภาองค์การบริหารส่วนตำบลนั้น ประกอบด้วยสมาชิกสภาองค์การบริหารส่วนตำบลเขตเลือกตั้งละสามคน

1. พันจากสมาชิกภาพแห่งสภาเมืองพัทยา
2. ลาออก โดยยื่นหนังสือลาออกต่อ ผู้ว่าราชการจังหวัด

**มาตรา 24** ประธานสภาเมืองพัทยาและรองประธานสภาเมืองพัทยাপันจากตำแหน่ง เมื่อ (1) พันจากสมาชิกภาพ (2) ลาออก โดยยื่นหนังสือลาออกต่อผู้ว่าราชการจังหวัด

**มาตรา 25** ในกรณีที่ตำแหน่งประธานสภา หรือรองประธานสภาว่างลง ให้สภาเมืองพัทยาเลือกสมาชิกขึ้นเพื่อดำรงตำแหน่งที่ว่างแทนภายใน 15 วัน นับแต่วันที่ตำแหน่งว่างลง

**มาตรา 26** ประธานสภาเมืองพัทยามีหน้าที่ “ดำเนินการประชุมและดำเนินกิจการอื่นให้เป็นไปตามข้อบังคับเมืองพัทยา”

รองประธานสภา มีหน้าที่ “ช่วยประธานสภา ปฏิบัติการตามหน้าที่และกระทำการกิจการตามที่ประธานสภา มอบหมาย”

“ในกรณีไม่มีประธานสภา ไม่อยู่/ไม่สามารถปฏิบัติหน้าที่ได้ ให้รองตามลำดับปฏิบัติหน้าที่แทน”

ในการประชุมครั้งใดถ้าไม่มีผู้ปฏิบัติหน้าที่ประธานในที่ประชุม ให้สมาชิกเลือกกันเองเพื่อทำหน้าที่ประธานในที่ประชุมสำหรับการประชุมครั้งนั้น

ในการประชุมครั้งใดถ้าผู้ทำหน้าที่ประธานในที่ประชุมสั่งปิดประชุมก่อนหมดระเบียบวาระการประชุม แต่สมาชิกจำนวน ไม่น้อยกว่า 1 ใน 3 ของสมาชิกเท่าที่มีอยู่เสนอให้เปิดประชุมให้ดำเนินการประชุมตามระเบียบวาระการประชุมนั้นต่อไป จนกว่าสมาชิกจะมีมติให้ปิดประชุม

**มาตรา 27** ประธานสภา อาจแต่งตั้ง >> เลขานุการประธานสภาเมืองพัทยา และผู้ช่วยเลขานุการ ไม่เกินจำนวนรองประธานสภาฯ เพื่อช่วยเหลือกิจการตามที่ได้รับมอบหมาย

**มาตรา 28** ปลัดเมืองพัทยาทำหน้าที่ >> เลขานุการสภาเมืองพัทยา มีหน้าที่รับผิดชอบงานธุรการลากรจัดประชุมและงานอื่นใดตามที่สภาเมืองพัทยามอบหมาย

**มาตรา 29 (วรรคหนึ่ง)** ภายใน 50 วัน นับแต่วันเลือกตั้งสมาชิก ให้ผู้ว่าราชการเรียกรประชุมสภาเมืองพัทยาคั้งแรก

(วรรคสอง) ในปีปฏิทินหนึ่งให้มีสมัยประชุมสามัญของสภาเมืองพัทยา ไม่น้อยกว่า 2 สมัยแต่ต้องไม่

เกิน 4 สมัย จำนวนสมัยประชุมสามัญ และวันเริ่มสมัยประชุมสามัญประจำปี แต่ละสมัยให้สภาฯ กำหนด

(วรรคสาม) ประชุมสามัญให้มีกำหนด 30 วัน แต่ถ้ามีมติจากสภาเมืองพัทยาให้ขยาย>>ให้ขยายได้แต่

ต้องไม่เกิน 30 วัน

สมัยประชุม	ผู้เรียกประชุมสภา	กำหนดจำนวนวัน
ครั้งแรก	ผู้ว่าราชการจังหวัด	ภายใน 15 วันนับแต่วันเลือกตั้งสมาชิกเป็นอันเป็นการเลือกตั้งทั่วไป

เฉลยแนวข้อสอบพระราชบัญญัติระเบียบบริหารราชการเมืองพัทยา พ.ศ.2542 และแก้ไขเพิ่มเติมถึง  
(ฉบับที่ 3) พ.ศ.2562

ข้อที่	คำเฉลย
1	<p>ตอบ ค. ผู้ว่าราชการจังหวัด</p> <p>มาตรา 94 ให้ผู้ว่าราชการจังหวัดมีอำนาจหน้าที่กำกับดูแลการปฏิบัติราชการของเมืองพัทยา เพื่อการนี้ ผู้ว่าราชการจังหวัดมีอำนาจสั่งสอบสวนข้อเท็จจริงหรือสั่งให้นายกเมืองพัทยา ชี้แจงแสดงความคิดเห็นเกี่ยวกับการปฏิบัติราชการของเมืองพัทยาได้</p>
2	<p>ตอบ ค. ปลัดเมืองพัทยา</p> <p>มาตรา 8 การบริหารเมืองพัทยาประกอบด้วย</p> <p>(1) สภาเมืองพัทยา</p> <p>(2) นายกเมืองพัทยา</p>
3	<p>ตอบ ก. รัฐมนตรีว่าการกระทรวงมหาดไทย</p> <p>มาตรา 6 ให้รัฐมนตรีว่าการกระทรวงมหาดไทยรักษาการตามพระราชบัญญัตินี้ และให้มีอำนาจออกกฎกระทรวง ระเบียบ ข้อบังคับ หรือประกาศ เพื่อปฏิบัติการตามพระราชบัญญัตินี้</p>
4	<p>ตอบ ค. ปลัดเมืองพัทยา</p> <p>มาตรา 28 ให้ปลัดเมืองพัทยาทำหน้าที่เลขานุการสภาเมืองพัทยา มีหน้าที่รับผิดชอบงานธุรการและการจัดประชุมและงานอื่นใดตามที่สภาเมืองพัทยามอบหมาย</p>
5	<p>ตอบ ง. ถูกทุกข้อ</p> <p>มาตรา 71 ร่างข้อบัญญัติจะเสนอได้ก็แต่โดยนายกเมืองพัทยา สมาชิก หรือราษฎร ผู้มีสิทธิเลือกตั้งในเขตเมืองพัทยาดำเนินการเข้าชื่อเสนอข้อบัญญัติท้องถิ่น</p>
6	<p>ตอบ ค. รักษาการแทน</p> <p>มาตรา 59 ในกรณีที่มิรองปลัดเมืองพัทยามีอำนาจในการสั่งหรือการปฏิบัติราชการของรองปลัดเมืองพัทยาให้เป็นไปตามที่ปลัดเมืองพัทยามอบหมาย</p> <p>ในกรณีที่ไม่มีผู้ดำรงตำแหน่งปลัดเมืองพัทยาหรือมีแต่ไม่อาจปฏิบัติราชการได้ให้รองปลัดเมืองพัทยาเป็นผู้รักษาราชการแทน</p>
7	<p>ตอบ ข. ไม่น้อยกว่า 2 แต่ต้องไม่เกิน 4 สมัย</p> <p>มาตรา 29 วรรคสอง</p> <p>ในปีปฏิทินหนึ่งให้มีสมัยประชุมสามัญของสภาเมืองพัทยาไม่น้อยกว่าสองสมัย แต่ต้องไม่เกินสี่สมัย</p>
8	<p>ตอบ ข. วันถัดจากวันประกาศในราชกิจจานุเบกษาเป็นต้นไป</p> <p>มาตรา 2 พระราชบัญญัตินี้ให้ใช้บังคับตั้งแต่วันถัดจากวันประกาศในราชกิจจานุเบกษาเป็นต้นไป</p>

แนวข้อสอบพระราชบัญญัติระเบียบบริหารราชการเมืองพัทยา พ.ศ.2542 และแก้ไขเพิ่มเติมถึง (ฉบับ  
ที่ 3) พ.ศ. 2562

1. ใครเป็นผู้มีอำนาจหน้าที่กำกับดูแลการปฏิบัติราชการของเมืองพัทยา
 

ก. รัฐมนตรีว่าการกระทรวงมหาดไทย	ข. นายอำเภอบางละมุง
ค. ผู้ว่าราชการจังหวัด	ง. นายกเมืองพัทยา
2. ข้อใดไม่ใช่องค์ประกอบในการบริหารเมืองพัทยา
 

ก. นายกเมืองพัทยา	ข. สภาเมืองพัทยา
ค. ปลัดเมืองพัทยา	ง. ข้อ ก และข้อ ข
3. บุคคลใดเป็นผู้รักษาการพระราชบัญญัติระเบียบบริหารเมืองพัทยา พ.ศ. 2542
 

ก. รัฐมนตรีว่าการกระทรวงมหาดไทย	ข. นายกเมืองพัทยา
ค. นายกรัฐมนตรี	ง. ผู้ว่าราชการจังหวัด
4. ใครทำหน้าที่เลขานุการสภาเมืองพัทยา
 

ก. บุคคลที่สภาคัดเลือก	ข. สมาชิกสภาที่ได้รับการเลือกตั้ง
ค. ปลัดเมืองพัทยา	ง. หัวหน้าสำนักปลัดเมืองพัทยา
5. ผู้ใดสามารถเสนอร่างข้อบัญญัติได้
 

ก. นายกเมืองพัทยา	ข. สมาชิกสภาเมืองพัทยา
ค. ราษฎรผู้มีสิทธิเลือกตั้ง	ง. ถูกทุกข้อ
6. กรณีที่ไม่มีปลัดเมืองพัทยาหรือมีแต่ไม่อาจปฏิบัติราชการได้ ให้รองปลัดเมืองพัทยาเป็นผู้ทำหน้าที่ใด
 

ก. ปฏิบัติหน้าที่แทน	ข. ปฏิบัติราชการแทน
ค. รักษาการราชการแทน	ง. ผิดทุกข้อ
7. สมัยประชุมสามัญของสภาเมืองพัทยา มีจำนวนเท่าใด
 

ก. 2 สมัย	ข. ไม่น้อยกว่า 2 แต่ต้องไม่เกิน 4 สมัย
ค. 2 สมัย แต่ต้องไม่เกิน 4 สมัย	ง. ไม่น้อยกว่า 3 สมัย แต่ต้องไม่เกิน 4 สมัย
8. พระราชบัญญัติระเบียบบริหารราชการเมืองพัทยา พ.ศ. 2542 ให้ใช้บังคับตั้งแต่เมื่อใด
 

ก. วันประกาศในราชกิจจานุเบกษาเป็นต้นไป	
ข. วันถัดจากวันประกาศในราชกิจจานุเบกษาเป็นต้นไป	
ค. เมื่อพ้นกำหนด 60 วันนับแต่วันประกาศในราชกิจจานุเบกษาเป็นต้นไป	
ง. เมื่อพ้นกำหนด 90 วันนับแต่วันประกาศในราชกิจจานุเบกษาเป็นต้นไป	
9. การแก้ไขเปลี่ยนแปลงเขตเมืองพัทยา ต้องตราเป็นกฎหมายใด
 

ก. พระราชกำหนด	ข. พระราชกฤษฎีกา
----------------	------------------

สรุปสาระสำคัญของพระราชบัญญัติกำหนดแผนและขั้นตอนการกระจายอำนาจให้แก่องค์กรปกครองส่วนท้องถิ่น พ.ศ. 2542 และที่แก้ไขเพิ่มเติมถึง (ฉบับที่ 2) พ.ศ. 2549

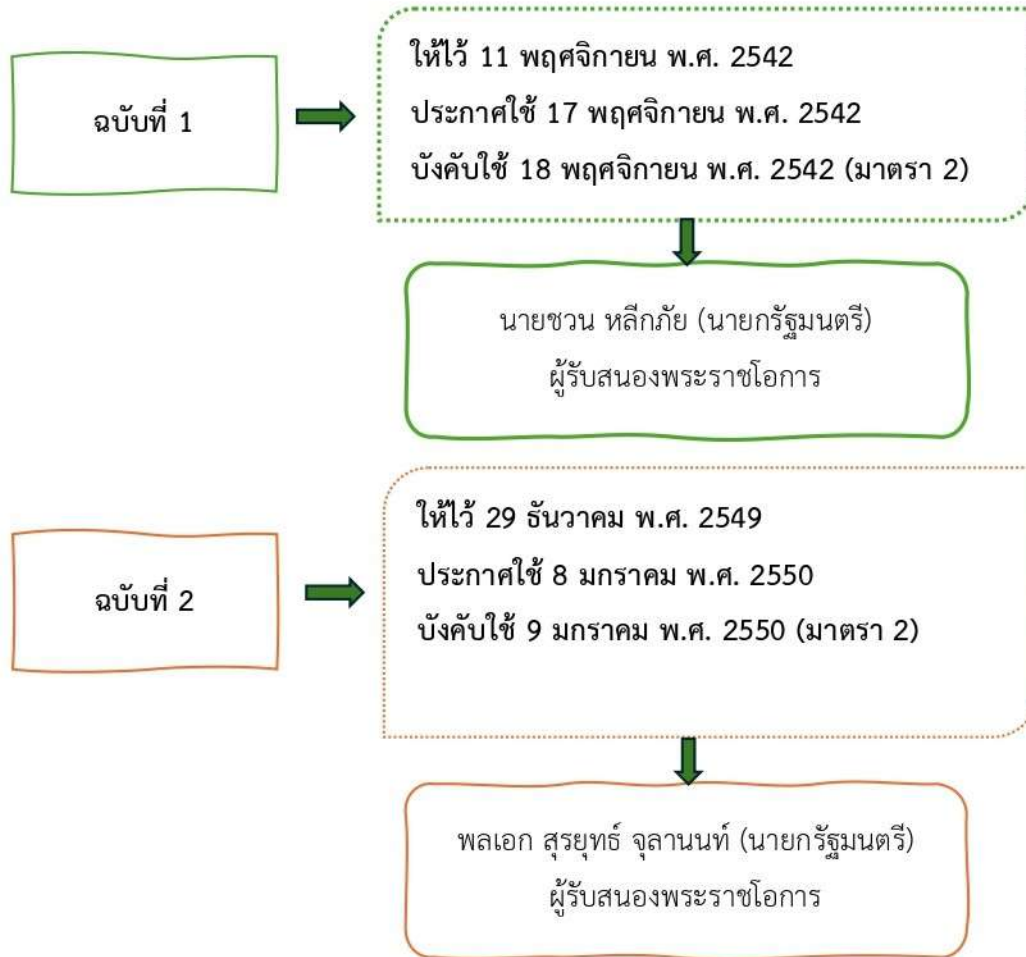

#### มาตรา 4 ความหมายของคำนิยาม

ในพระราชบัญญัตินี้ "องค์กรปกครองส่วนท้องถิ่น" หมายความว่า องค์การบริหารส่วนจังหวัด เทศบาล องค์การบริหารส่วนตำบล กรุงเทพมหานคร เมืองพัทยา และองค์กรปกครองส่วนท้องถิ่นอื่นที่มีกฎหมายจัดตั้ง

"คณะกรรมการ" หมายความว่า คณะกรรมการการกระจายอำนาจให้แก่องค์กรปกครองส่วนท้องถิ่น

"กรรมการ" หมายความว่า กรรมการการกระจายอำนาจให้แก่องค์กรปกครองส่วนท้องถิ่น

#### มาตรา 5 ผู้รักษาการ พ.ร.บ.

เฉลยแนวข้อสอบพระราชบัญญัติกำหนดแผนและขั้นตอนการกระจายอำนาจให้แก่องค์กรปกครอง  
 ส่วนท้องถิ่น พ.ศ.2542 และแก้ไขเพิ่มเติมถึง (ฉบับที่ 2) พ.ศ.2549

ข้อ	คำเฉลย
1.	ตอบ ข.วันถัดจากวันประกาศในราชกิจจานุเบกษาเป็นต้นไป มาตรา 2 <sup>1</sup> พระราชบัญญัตินี้ให้ใช้บังคับตั้งแต่วันถัดจากวันประกาศในราชกิจจานุเบกษาเป็นต้นไป
2.	ตอบ ง. ไม่มีข้อใดถูก มาตรา 4 ในพระราชบัญญัตินี้ “องค์กรปกครองส่วนท้องถิ่น” หมายความว่า องค์กรบริหารส่วนจังหวัด เทศบาล องค์กรบริหารส่วนตำบล กรุงเทพมหานคร เมืองพัทยา และองค์กรปกครองส่วนท้องถิ่นอื่นที่มีกฎหมายจัดตั้ง
3.	ตอบ ง. ถูกทุกข้อ มาตรา 5 ให้นายกรัฐมนตรีรัฐมนตรีว่าการกระทรวงการคลัง และ รัฐมนตรีว่าการกระทรวงมหาดไทยรักษาการตามพระราชบัญญัตินี้
4.	ตอบ ก. นายกรัฐมนตรีหรือรองนายกรัฐมนตรีซึ่งนายกรัฐมนตรีมอบหมาย มาตรา 6 ให้มีคณะกรรมการคณะหนึ่งเรียกว่า “คณะกรรมการการกระจาย อำนาจให้แก่องค์กรปกครองส่วนท้องถิ่น” ประกอบด้วย (1) นายกรัฐมนตรีหรือรองนายกรัฐมนตรีซึ่งนายกรัฐมนตรีมอบหมายเป็น ประธาน
5.	ตอบ ค. 12 คน มาตรา 6 ให้มีคณะกรรมการคณะหนึ่งเรียกว่า “คณะกรรมการการกระจาย อำนาจให้แก่องค์กรปกครองส่วนท้องถิ่น” ประกอบด้วย (3) ผู้แทนองค์กรปกครองส่วนท้องถิ่นจำนวนสิบสองคน ประกอบด้วยผู้บริหาร องค์กรบริหารส่วนจังหวัดสองคน ผู้บริหารเทศบาลสามคน ผู้บริหารองค์กรบริหารส่วนตำบลห้า คน และผู้บริหาร กรุงเทพมหานคร ผู้บริหารเมืองพัทยาหรือผู้บริหารองค์กรปกครองส่วนท้องถิ่น อื่นที่มีกฎหมายจัดตั้งขึ้นรวมสองคน ทั้งนี้โดยให้ผู้บริหารองค์กรปกครองส่วนท้องถิ่นแต่ละ ประเภทเลือกกันเองตามหลักเกณฑ์และวิธีการที่นายกรัฐมนตรีกำหนด
6.	ตอบ ค. 12 คน มาตรา 6 ให้มีคณะกรรมการคณะหนึ่งเรียกว่า “คณะกรรมการการกระจาย อำนาจให้แก่องค์กรปกครองส่วนท้องถิ่น” ประกอบด้วย (4) ผู้ทรงคุณวุฒิจำนวนสิบสองคน ...
7.	ตอบ ก. อายุไม่ต่ำกว่ายี่สิบห้าปีบริบูรณ์ มาตรา 7 กรรมการผู้ทรงคุณวุฒิต้องมีคุณสมบัติและไม่มีลักษณะต้องห้าม ดังต่อไปนี้ (1) มีสัญชาติไทย (2) มีอายุไม่ต่ำกว่าสามสิบห้าปีบริบูรณ์

แนวข้อสอบพระราชบัญญัติกำหนดแผนและขั้นตอนการกระจายอำนาจให้แก่องค์กรปกครองส่วน  
ท้องถิ่น พ.ศ.2542 และแก้ไขเพิ่มเติมถึง (ฉบับที่ 2) พ.ศ.2549

1. พระราชบัญญัตินี้ให้ใช้บังคับตั้งแต่เมื่อใด
  - ก. วันประกาศในราชกิจจานุเบกษาเป็นต้นไป
  - ข. วันถัดจากวันประกาศในราชกิจจานุเบกษาเป็นต้นไป
  - ค. เมื่อพ้นกำหนด 90 วันนับจากวันประกาศในราชกิจจานุเบกษาเป็นต้นไป
  - ง. เมื่อพ้นกำหนด 120 วันนับจากวันประกาศในราชกิจจานุเบกษาเป็นต้นไป
2. ข้อใดมิได้หมายถึงองค์กรปกครองส่วนท้องถิ่นตามพระราชบัญญัตินี้
  - ก. องค์การบริหารส่วนจังหวัด
  - ข. กรุงเทพมหานคร
  - ค. เมืองพัทยา
  - ง. ไม่มีข้อใดถูก
3. ใครเป็นผู้รักษาการตามพระราชบัญญัตินี้
  - ก. นายกรัฐมนตรี
  - ข. รัฐมนตรีว่าการกระทรวงการคลัง
  - ค. รัฐมนตรีว่าการกระทรวงมหาดไทย
  - ง. ถูกทุกข้อ
4. คณะกรรมการกระจายอำนาจให้แก่องค์กรปกครองส่วนท้องถิ่นมีใครเป็นประธาน
  - ก. นายกรัฐมนตรีหรือรองนายกรัฐมนตรีซึ่งนายกรัฐมนตรีมอบหมาย
  - ข. รัฐมนตรีว่าการกระทรวงการคลัง
  - ค. รัฐมนตรีว่าการกระทรวงมหาดไทย
  - ง. ปลัดกระทรวงมหาดไทย
5. คณะกรรมการกระจายอำนาจให้แก่องค์กรปกครองส่วนท้องถิ่นมีองค์ประกอบของผู้แทนองค์กรปกครองส่วนท้องถิ่นจำนวนกี่คน
  - ก. 10 คน
  - ข. 11 คน
  - ค. 12 คน
  - ง. 13 คน
6. คณะกรรมการกระจายอำนาจให้แก่องค์กรปกครองส่วนท้องถิ่นประกอบด้วยผู้ทรงคุณวุฒิจำนวนกี่คน
  - ก. 10 คน
  - ข. 11 คน
  - ค. 12 คน
  - ง. 13 คน
7. กรรมการผู้ทรงคุณวุฒิต้องมีคุณสมบัติและไม่มีลักษณะต้องห้ามดังต่อไปนี้ ข้อใดไม่ถูกต้อง
  - ก. อายุไม่ต่ำกว่ายี่สิบห้าปีบริบูรณ์
  - ข. มีสัญชาติไทย
  - ค. ไม่เป็นผู้ดำรงตำแหน่งทางการเมือง
  - ง. ไม่เป็นข้าราชการที่มีตำแหน่งหรือเงินเดือนประจำ

เฉลยข้อสอบระเบียบสำนักนายกรัฐมนตรีว่าด้วยงานสารบรรณ พ.ศ. 2526 และที่แก้ไขเพิ่มเติมถึง  
(ฉบับที่ 4) พ.ศ.2564

ข้อ	คำเฉลย
1.	<p>ตอบ ข. ตั้งแต่วันถัดจากวันประกาศในราชกิจจานุเบกษาเป็นต้นไป</p> <p>ข้อ 2 ระเบียบนี้ให้ใช้บังคับตั้งแต่วันถัดจากวันประกาศในราชกิจจานุเบกษาเป็นต้นไป เว้นแต่ข้อ 7 และข้อ 10 ให้ใช้บังคับเมื่อพ้นกำหนดเก้าสิบวันนับแต่วันประกาศในราชกิจจานุเบกษา เป็นต้นไป และข้อ 8 ให้ใช้บังคับตั้งแต่วันที่ 1 มกราคม พ.ศ. 2565 เป็นต้นไป</p>
2.	<p>ตอบ ง. ข้อ ก และ ข ถูก</p> <p>ข้อ 31 “สำเนาหนังสือตามวรรคหนึ่งให้มีคำรับรองว่า สำเนาถูกต้อง โดยให้ข้าราชการพลเรือนหรือพนักงานส่วนท้องถิ่นประเภทวิชาการ ระดับปฏิบัติการ หรือประเภททั่วไป ระดับชำนาญงาน ขึ้นไปหรือเจ้าหน้าที่ของรัฐอื่นที่เทียบเท่า หรือพนักงานราชการ ซึ่งเป็นเจ้าของเรื่องที่ทำสำเนานั้น ลงลายมือชื่อรับรอง พร้อมทั้งลงชื่อตัวบรรจง ตำแหน่ง และวัน เดือน ปีที่รับรอง ไว้ที่ขอบล่างของหนังสือ”</p>
3.	<p>ตอบ ค. การตรวจสอบ</p> <p>ข้อ 52 การเก็บหนังสือแบ่งออกเป็น การเก็บระหว่างปฏิบัติ การเก็บเมื่อปฏิบัติเสร็จแล้วและการเก็บไว้เพื่อใช้ในการตรวจสอบ</p>
4.	<p>ตอบ ง. ปลัดสำนักนายกรัฐมนตรี</p> <p>ข้อ 8 ให้ปลัดสำนักนายกรัฐมนตรีรักษาการตามระเบียบนี้ และให้มีอำนาจตีความและวินิจฉัยปัญหาเกี่ยวกับการปฏิบัติตามระเบียบนี้ รวมทั้งการแก้ไขเพิ่มเติมภาคผนวกและจัดทำคำอธิบายกับให้มีหน้าที่ดำเนินการฝึกอบรมเกี่ยวกับงานสารบรรณ</p>
5.	<p>ตอบ ง. ถูกทุกข้อ</p> <p>“ส่วนราชการ” หมายความว่า กระทรวง ทบวง กรม สำนักงาน หรือหน่วยงานอื่นใดของรัฐทั้งในราชการบริหารส่วนกลาง ราชการบริหารส่วนภูมิภาค ราชการบริหารส่วนท้องถิ่น หรือในต่างประเทศและให้หมายความรวมถึงคณะกรรมการด้วย</p>
6.	<p>ตอบ ก. 6 ชนิด</p> <p>ข้อ 10 หนังสือ มี 6 ชนิด คือ</p> <ul style="list-style-type: none"> <li>10.1 หนังสือภายนอก</li> <li>10.2 หนังสือภายใน</li> <li>10.3 หนังสือประทับตรา</li> <li>10.4 หนังสือสั่งการ</li> <li>10.5 หนังสือประชาสัมพันธ์</li> <li>10.6 หนังสือที่เจ้าหน้าที่ทำขึ้น หรือรับไว้เป็นหลักฐานในราชการ</li> </ul>

### เจตคติและคุณธรรม จริยธรรมสำหรับข้าราชการหรือพนักงานส่วนท้องถิ่น

**มาตรา 2** พระราชบัญญัตินี้ให้ใช้บังคับ >> ตั้งแต่วันถัดจากวันประกาศในราชกิจจานุเบกษา เป็นต้นไป

**มาตรา 3** “หน่วยงานของรัฐ” หมายความว่า กระทรวง ทบวง กรม ส่วนราชการที่เรียกชื่ออย่างอื่นและมีฐานะเป็นกรม ราชการส่วนท้องถิ่น รัฐวิสาหกิจ องค์การมหาชน หรือหน่วยงานอื่นของรัฐในฝ่ายบริหาร แต่ไม่หมายความรวมถึง หน่วยงานธุรการของรัฐสภา องค์การอิสระ ศาล และองค์การอัยการ

“เจ้าหน้าที่ของรัฐ” หมายความว่า ข้าราชการ พนักงาน ลูกจ้าง หรือผู้ปฏิบัติงานอื่นในหน่วยงานของรัฐ

“องค์กรกลางบริหารงานบุคคล” หมายความว่า คณะกรรมการข้าราชการพลเรือน คณะกรรมการข้าราชการพลเรือนในสถาบันอุดมศึกษา คณะกรรมการข้าราชการครูและบุคลากรทางการศึกษาและคณะกรรมการข้าราชการตำรวจ ตามกฎหมายว่าด้วยระเบียบข้าราชการประเภานั้น รวมทั้งคณะกรรมการกลางบริหารงานบุคคลของเจ้าหน้าที่ของรัฐในฝ่ายบริหาร และคณะกรรมการมาตรฐานการบริหารงานบุคคลส่วนท้องถิ่นตามกฎหมายว่าด้วยระเบียบบริหารงานบุคคลส่วนท้องถิ่น

“กรรมการ” หมายความว่า กรรมการมาตรฐานทางจริยธรรม

**มาตรา 4** ให้นายกรัฐมนตรี >> รักษาการตามพระราชบัญญัตินี้

#### มาตรฐานทางจริยธรรมและประมวลจริยธรรม

**มาตรา 5** มาตรฐานทางจริยธรรม คือ หลักเกณฑ์การประพฤติปฏิบัติอย่างมีคุณธรรมของเจ้าหน้าที่ของรัฐ ซึ่งจะต้องประกอบด้วย

(1) ยึดมั่นในสถาบันหลักของประเทศ อันได้แก่ ชาติ ศาสนา พระมหากษัตริย์ และการปกครองระบอบประชาธิปไตยอันมีพระมหากษัตริย์ทรงเป็นประมุข

(2) ซื่อสัตย์สุจริต มีจิตสำนึกที่ดี และรับผิดชอบต่อหน้าที่

(3) กล้าตัดสินใจและกระทำในสิ่งที่ถูกต้องชอบธรรม

(4) คิดถึงประโยชน์ส่วนรวมมากกว่าประโยชน์ส่วนตัว และมีจิตสาธารณะ

(5) มุ่งผลสัมฤทธิ์ของงาน

(6) ปฏิบัติหน้าที่อย่างเป็นธรรมและไม่เลือกปฏิบัติ

(7) ดำรงตนเป็นแบบอย่างที่ดีและรักษาภาพลักษณ์ของทางราชการ

มาตรฐานทางจริยธรรมตามวรรคหนึ่ง ให้ใช้เป็นหลักสำคัญในการจัดทำประมวลจริยธรรมของหน่วยงานของรัฐที่จะกำหนดเป็นหลักเกณฑ์ในการปฏิบัติตนของเจ้าหน้าที่ของรัฐ เกี่ยวกับสภาพคุณงามความดีที่เจ้าหน้าที่ของรัฐต้องยึดถือสำหรับการปฏิบัติงาน การตัดสินใจความถูกต้อง การปฏิบัติที่ควรกระทำหรือไม่ควรกระทำ ตลอดจนการดำรงตนในการกระทำความดีและละเว้นความชั่ว

แนวข้อสอบเจตคติและคุณธรรม จริยธรรมสำหรับข้าราชการหรือพนักงานส่วนท้องถิ่น

- พระราชบัญญัติมาตรฐานทางจริยธรรม พ.ศ.2562 ให้ใช้บังคับตั้งแต่เมื่อใด
  - วันประกาศในราชกิจจานุเบกษาเป็นต้นไป
  - วันถัดจากวันประกาศในราชกิจจานุเบกษาเป็นต้นไป
  - เมื่อพ้นกำหนด 60 วันนับจากวันประกาศในราชกิจจานุเบกษาเป็นต้นไป
  - เมื่อพ้นกำหนด 90 วันนับจากวันประกาศในราชกิจจานุเบกษาเป็นต้นไป
- หน่วยงานของรัฐ ในพระราชบัญญัตินี้ไม่ได้รวมถึงข้อใด
  - หน่วยงานธุรการของรัฐสภา
  - ราชการส่วนท้องถิ่น
  - องค์กรอัยการ
  - ข้อ ก และ ค ถูก
- ผู้ใดเป็นผู้รักษาการตามพระราชบัญญัตินี้
  - นายกรัฐมนตรี
  - รองนายกรัฐมนตรี
  - ปลัดกระทรวงมหาดไทย
  - รัฐมนตรีว่าการกระทรวงมหาดไทย
- ข้อใดหมายถึง “องค์กรกลางบริหารงานบุคคล”
  - คณะกรรมการข้าราชการพลเรือน
  - คณะกรรมการข้าราชการพลเรือนในสถาบันอุดมศึกษา
  - คณะกรรมการข้าราชการครูและบุคลากรทางการศึกษา
  - ถูกทุกข้อ
- ในกรณีที่เป็นเจ้าหน้าที่ของรัฐซึ่งไม่มีองค์กรกลางบริหารงานบุคคลที่รับผิดชอบ ให้องค์กรใดเป็นผู้จัดทำประมวลจริยธรรม สำหรับข้าราชการการเมือง
  - สภาภาลาโหม
  - คณะรัฐมนตรี
  - สำนักงานคณะกรรมการนโยบายรัฐวิสาหกิจ
  - คณะกรรมการพัฒนาและส่งเสริมองค์การมหาชน
- ใครเป็นประธานกรรมการในคณะกรรมการมาตรฐานทางจริยธรรม (ก.ม.จ.)
  - นายกรัฐมนตรีหรือรองนายกรัฐมนตรีซึ่งนายกรัฐมนตรีมอบหมาย
  - รัฐมนตรีว่าการกระทรวงมหาดไทย
  - ปลัดกระทรวงมหาดไทย
  - ปลัดกระทรวงกลาโหม
- กรรมการผู้ทรงคุณวุฒิในคณะกรรมการมาตรฐานทางจริยธรรมมีจำนวนกี่คน
  - ไม่น้อยกว่า 5 คน
  - ไม่เกิน 5 คน
  - ไม่น้อยกว่า 7 คน
  - ไม่เกิน 7 คน

เฉลยแนวข้อสอบเจตคติและคุณธรรม จริยธรรมสำหรับข้าราชการหรือพนักงานส่วนท้องถิ่น

ข้อ	เฉลยคำตอบ
1	ตอบ ข. วันถัดจากวันประกาศในราชกิจจานุเบกษาเป็นต้นไป มาตรา 2 พระราชบัญญัตินี้ให้ใช้บังคับตั้งแต่วันถัดจากวันประกาศในราชกิจจานุเบกษาเป็นต้นไป
2	ตอบ ง. ข้อ ก และ ค ถูก มาตรา 3 ในพระราชบัญญัตินี้ “หน่วยงานของรัฐ” หมายความว่า กระทรวง ทบวง กรม ส่วนราชการที่เรียกชื่ออย่างอื่น และมีฐานะเป็นกรม ราชการส่วนท้องถิ่น รัฐวิสาหกิจ องค์การมหาชน หรือหน่วยงานอื่นของรัฐ ในฝ่ายบริหาร แต่ไม่หมายความรวมถึง หน่วยงานธุรการของรัฐสภา องค์การอิสระ ศาล และ องค์การอัยการ
3	ตอบ ก. นายกรัฐมนตรี มาตรา 4 ให้นายกรัฐมนตรีรักษาการตามพระราชบัญญัตินี้
4	ตอบ ง. ถูกทุกข้อ “องค์กรกลางบริหารงานบุคคล” หมายความว่า คณะกรรมการข้าราชการพลเรือน คณะกรรมการ ข้าราชการพลเรือนในสถาบันอุดมศึกษา คณะกรรมการข้าราชการครูและบุคลากรทางการศึกษา และคณะกรรมการข้าราชการตำรวจ ตามกฎหมายว่าด้วยระเบียบข้าราชการประเภทนั้น รวมทั้ง คณะกรรมการกลางบริหารงานบุคคลของเจ้าหน้าที่ของรัฐในฝ่ายบริหาร และคณะกรรมการมาตรฐาน การบริหารงานบุคคลส่วนท้องถิ่นตามกฎหมายว่าด้วยระเบียบบริหารงานบุคคลส่วนท้องถิ่น
5	ตอบ ข. คณะรัฐมนตรี มาตรา 6 ให้องค์กรกลางบริหารงานบุคคลของหน่วยงานของรัฐมีหน้าที่จัดทำประมวลจริยธรรมสำหรับเจ้าหน้าที่ของรัฐที่อยู่ในความรับผิดชอบ ในกรณีที่ เป็นเจ้าหน้าที่ของรัฐซึ่งไม่มีองค์กรกลางบริหารงานบุคคลที่รับผิดชอบ ให้องค์กรต่อไปนี้ เป็นผู้จัดทำประมวลจริยธรรม (1) คณะรัฐมนตรี สำหรับข้าราชการการเมือง
6	ตอบ ก. นายกรัฐมนตรีหรือรองนายกรัฐมนตรีซึ่งนายกรัฐมนตรีมอบหมาย มาตรา 8 ให้มีคณะกรรมการมาตรฐานทางจริยธรรมคณะหนึ่ง เรียกโดยย่อว่า “ก.ม.จ.” ประกอบด้วย (1) นายกรัฐมนตรีหรือรองนายกรัฐมนตรีซึ่งนายกรัฐมนตรีมอบหมาย เป็นประธานกรรมการ
7	ตอบ ข. ไม่เกิน 5 คน มาตรา 8 ให้มีคณะกรรมการมาตรฐานทางจริยธรรมคณะหนึ่ง เรียกโดยย่อว่า “ก.ม.จ.” ประกอบด้วย (4) กรรมการผู้ทรงคุณวุฒิซึ่งนายกรัฐมนตรีแต่งตั้งจำนวนไม่เกินห้าคนเป็นกรรมการ

## ประวัติศาสตร์ของชาติไทย และหน้าที่พลเมือง

ราวพุทธศตวรรษ ที่ 5 การติดต่อค้าขายจากอินเดีย เป็นแรงผลักดันให้ชุมชนเหล่านั้นได้รวมตัวกันเป็นชุมชนใหญ่ขึ้น ดังเช่นบริเวณที่ราบลุ่มแม่น้ำภาคกลางตอนล่างได้เกิดเป็น อาณาจักรทวารวดี (พุทธศตวรรษ ที่ 11 หรือ 12- 18)

อาณาจักรสุโขทัยเป็นอาณาจักรแรกของไทย ก่อตั้งเมื่อ พ.ศ. 1781 ในสมัยพ่อขุนรามคำแหงมหาราชเป็นช่วงที่รุ่งเรืองถึงที่สุดในทุกด้าน ทรงประดิษฐ์ลายสือไทยเมื่อ พ.ศ. 1826 ในสมัยพระยาสิทธิเทพพุทธศาสนาได้รับการทำนุบำรุงเป็นอย่างมาก อาณาจักรเจริญรุ่งเรืองมาถึงปี 1891 อาณาจักรจึงถูกผนวกรวมเข้ากับอาณาจักรอยุธยา

ในปี พ.ศ. 1893 พระเจ้าอู่ทองได้สถาปนาอาณาจักรกรุงศรีอยุธยาเป็นราชธานี มีการปฏิรูปทางด้านทหาร กฎหมาย การปกครอง อีกทั้งยังเป็นยุครุ่งเรืองของศิลปวัฒนธรรม มีความสัมพันธ์ไมตรีและติดต่อกับชาวตะวันตก ทว่าสงครามกับพม่าที่มีมาอย่างต่อเนื่องเป็นเหตุทำให้นำไปสู่การเสียกรุงทั้ง 2 ครั้ง ครั้งแรกในปี พ.ศ. 2112 ซึ่งสมเด็จพระนเรศวรมหาราชสามารถกู้กรุงคืนได้ในอีก 15 ปีต่อมา ครั้งที่สองเกิดขึ้นในปี พ.ศ. 2310 ซึ่งเป็นการสิ้นสุดของอาณาจักรที่ดำเนินมา ถึง 417 ปี มีกษัตริย์ปกครอง 33 พระองค์ 5 ราชวงศ์

หลังจากอาณาจักรอยุธยาเสียกรุงให้แก่พม่า แม่ทัพอยุธยาคนหนึ่งนามว่า พระยาตาก (สิน) สามารถรวบรวมชาวไทยกู้กรุงคืนได้ในปีเดียวกันนั้น ได้สถาปนาเมืองธนบุรีเป็นราชธานี ทรงพระนามว่า สมเด็จพระเจ้ากรุงธนบุรี ในปี พ.ศ. 2311 ทรงทำศึกสงครามกับต่างชาติและปราบก๊กต่าง ๆ ตลอดราชการเป็นเวลา 15 ปีเพื่อรวบรวมประเทศให้เป็นปึกแผ่น บ้านเมืองมีความเข้มแข็งกลายเป็นศูนย์กลางทางอำนาจในภูมิภาคนี้อีกครั้งปลายรัชการพระองค์เกิดสติวิปลาส บ้านเมืองเกิดการจลาจล ในปี 2325 สมเด็จพระเจ้าพระยามหากษัตริย์ศึกทรงได้ปราบดาภิเษกขึ้นเป็นกษัตริย์ สถาปนาราชวงศ์จักรีขึ้น แล้วย้ายเมืองหลวงมาทางฝั่งรัตนโกสินทร์ สถาปนารุงเทพมหานครขึ้นเป็นเมืองหลวง

ในตอนต้นแห่งกรุงรัตนโกสินทร์ ได้มีการพัฒนาประเทศทุก ๆ ด้าน มีการสร้างและบูรณะวัดวาอารามและพระพุทธรูป มีการขุดคลองเพื่อให้เป็นเส้นทางคมนาคม ชำระกฎหมาย สังคายนาระเบิดปืนและฟื้นฟูศิลปวิทยาการมากมาย

พระบาทสมเด็จพระจุลจอมเกล้าเจ้าอยู่หัว รัชกาลที่ 5 ทรงได้นำพาความก้าวหน้าจากชาติตะวันตกมาสู่ประเทศ สืบเนื่องจากรัชกาลที่ 4 ทรงเริ่มไว้ ทรงปฏิรูปการเมือง การปกครอง เลิกทาส นำพาประเทศสู่ความเป็นอารยะ ประเทศในรัชกาลนี้เป็นเวลาที่ชาติตะวันตกกำลังแผ่อิทธิพลมาสู่เอเชียตะวันออกเฉียงใต้ ทรงดำเนินนโยบายทางการเมืองและการทูตได้อย่างเหมาะสม ทำให้ประเทศยังคงรักษาความเป็นเอกราชไว้ได้ แม้จะต้องเสียดินแดนบางส่วนเพื่อเป็นการแลกก็ตาม

ในปี พ.ศ. 2475 ประเทศได้เปลี่ยนแปลงการปกครองจากระบอบสมบูรณาญาสิทธิราชย์มาเป็นประชาธิปไตยตรงกับสมัยรัชกาลที่ 7

	<p>คมนาคม ปลัดกระทรวงทรัพยากรธรรมชาติและสิ่งแวดล้อม ปลัดกระทรวงเทคโนโลยีสารสนเทศและการสื่อสาร ปลัดกระทรวงสาธารณสุข ผู้อำนวยการสำนักงานงบประมาณ ผู้บัญชาการตำรวจแห่งชาติ ผู้บัญชาการทหารสูงสุด ผู้บัญชาการทหารบก ผู้บัญชาการทหารเรือ ผู้บัญชาการทหารอากาศ เลขาธิการสภาความมั่นคงแห่งชาติ และผู้ทรงคุณวุฒิอีกไม่เกินห้าคนซึ่งคณะรัฐมนตรีแต่งตั้งจากผู้มีความรู้ความเชี่ยวชาญ หรือประสบการณ์ที่เกี่ยวข้องกับการผังเมือง และการป้องกัน และบรรเทาสาธารณภัยเป็นกรรมการ</p>
12.	<p><b>ตอบ ง. ถูกทุกข้อ</b></p> <p><b>มาตรา 12</b> แผนการป้องกัน และบรรเทาสาธารณภัยแห่งชาติตามมาตรา 11 (1) อย่างน้อยต้องมีสาระสำคัญดังต่อไปนี้</p> <p>(1) แนวทาง มาตรการ และงบประมาณที่จำเป็นต้องใช้ในการป้องกัน และบรรเทาสาธารณภัยอย่างเป็นระบบ และต่อเนื่อง</p> <p>(2) แนวทาง และวิธีการในการให้ความช่วยเหลือ และบรรเทาความเดือดร้อนที่เกิดขึ้นเฉพาะหน้า และระยะยาวเมื่อเกิดสาธารณภัย รวมถึงการอพยพประชาชน หน่วยงานของรัฐ และองค์กรปกครองส่วนท้องถิ่นการสงเคราะห์ผู้ประสบภัย การดูแลเกี่ยวกับการสาธารณสุข และการแก้ไขปัญหาเกี่ยวกับการสื่อสาร และการสาธารณสุขโรค</p> <p>(3) หน่วยงานของรัฐ และองค์กรปกครองส่วนท้องถิ่นที่รับผิดชอบในการดำเนินการตาม (1) และ (2) และวิธีการให้ได้มาซึ่งงบประมาณเพื่อการดำเนินการดังกล่าว</p> <p>(4) แนวทางในการเตรียมพร้อมด้านบุคลากร อุปกรณ์ และเครื่องมือเครื่องใช้ และจัดระบบการปฏิบัติการในการดำเนินการป้องกัน และบรรเทาสาธารณภัย รวมถึงการฝึกอบรมบุคลากร และประชาชน</p> <p>(5) แนวทางในการซ่อมแซม บูรณะ พื้นฟู และให้ความช่วยเหลือประชาชนภายหลังที่สาธารณภัยสิ้นสุด</p>
13.	<p><b>ตอบ ข. 4 ปี</b></p> <p><b>มาตรา 8</b> ให้กรรมการผู้ทรงคุณวุฒิอยู่ในตำแหน่งคราวละสี่ปี</p>
14.	<p><b>ตอบ ข. อธิบดีเป็นผู้อำนวยการกลาง</b></p> <p><b>มาตรา 14</b> ให้อธิบดีเป็นผู้อำนวยการกลางมีหน้าที่ป้องกันและบรรเทาสาธารณภัยทั่วราชอาณาจักร และมีอำนาจควบคุมและกำกับกรปฏิบัติหน้าที่ของผู้อำนวยการ รองผู้อำนวยการ ผู้ช่วยผู้อำนวยการ เจ้าพนักงาน และอาสาสมัคร ได้ทั่วราชอาณาจักร</p>
15.	<p><b>ตอบ ก. ผู้ว่าราชการจังหวัด</b></p> <p><b>มาตรา 15</b> ให้ผู้ว่าราชการจังหวัดเป็นผู้อำนวยการจังหวัด รับผิดชอบในการป้องกันและบรรเทาสาธารณภัยในเขตจังหวัด</p>
16.	<p><b>ตอบ ง. ถูกทุกข้อ</b></p> <p><b>มาตรา 21</b> ในการปฏิบัติหน้าที่ตามวรรคหนึ่ง ให้ผู้อำนวยการท้องถิ่นมีอำนาจหน้าที่ดังต่อไปนี้</p>

**มาตรา 55** ผู้ใดฝ่าฝืนมาตรา 48 ต้องระวางโทษจำคุกไม่เกินหกเดือน หรือปรับไม่เกินสองพันบาท หรือทั้งจำทั้งปรับ

#### บทเฉพาะกาล

**มาตรา 56** ให้หน่วยงานหรือบุคคลที่มีหน้าที่จัดทำแผนการป้องกันและบรรเทาสาธารณภัยตามพระราชบัญญัตินี้ ดำเนินการจัดทำแผนการป้องกันและบรรเทาสาธารณภัยตามพระราชบัญญัตินี้ให้แล้วเสร็จภายในสองปีนับแต่วันที่พระราชบัญญัตินี้ใช้บังคับ การดำเนินการป้องกันและบรรเทาสาธารณภัยในระหว่างที่ยังจัดทำแผนดังกล่าวไม่แล้วเสร็จให้เป็นไปตามแผนที่เกี่ยวข้องที่ใช้บังคับอยู่ในวันก่อนวันที่พระราชบัญญัตินี้ใช้บังคับ

**มาตรา 57** ให้บรรดาศูนย์ป้องกันและบรรเทาสาธารณภัยเขต กรมป้องกันและบรรเทาสาธารณภัย เป็นศูนย์ป้องกันและบรรเทาสาธารณภัยที่จัดตั้งขึ้นตามมาตรา 11 วรรคสี่แห่งพระราชบัญญัตินี้

**มาตรา 58** บรรดา กฎกระทรวง ระเบียบ ข้อบังคับ ประกาศ หรือคำสั่งที่ออกตามพระราชบัญญัติป้องกันภัยฝ่ายพลเรือน พ.ศ. 2522 และพระราชบัญญัติป้องกันและระงับอัคคีภัยพ.ศ. 2542 ซึ่งใช้บังคับอยู่ในวันที่พระราชบัญญัตินี้ใช้บังคับ ให้ยังใช้บังคับได้ต่อไปเท่าที่ไม่ขัดหรือแย้งกับบทบัญญัติแห่งพระราชบัญญัตินี้

ผู้รับสนองพระบรมราชโองการ

พลเอก สุรยุทธ์ จุลานนท์

นายกรัฐมนตรี

หมายเหตุ :- เหตุผลในการประกาศใช้พระราชบัญญัติฉบับนี้ คือ เนื่องจากการปฏิรูประบบราชการตามพระราชบัญญัติปรับปรุง กระทรวง ทบวง กรม พ.ศ. ๒๕๔๕ ได้จัดตั้งกรมป้องกันและบรรเทาสาธารณภัยขึ้นเป็นส่วนราชการสังกัดกระทรวงมหาดไทย มีภารกิจหลักในการดำเนินการป้องกัน บรรเทา ฟื้นฟูสาธารณภัยและอุบัติภัย ซึ่งมีผลทำให้งานด้านสาธารณภัยและงานด้านอุบัติภัย ที่เดิมดำเนินการโดยกองป้องกันภัยฝ่ายพลเรือน กรมการปกครอง กระทรวงมหาดไทย และสำนักงานคณะกรรมการป้องกันอุบัติภัยแห่งชาติ สำนักงานปลัดสำนักนายกรัฐมนตรี สำนักนายกรัฐมนตรี มารวมอยู่ในความรับผิดชอบของหน่วยงานเดียวกัน นอกจากนี้กฎหมายว่าด้วยการป้องกันและระงับอัคคีภัย เป็นกฎหมายที่มีสาระสำคัญ และรายละเอียดเกี่ยวกับการป้องกัน และบรรเทาสาธารณภัยในด้านของอัคคีภัย รวมทั้งหน่วยงานที่จะต้องปฏิบัติเพื่อให้เป็นไปตามกฎหมายดังกล่าวก็เป็นหน่วยงานเดียวกัน เพื่อให้การปฏิบัติงานเป็นไปอย่างมีประสิทธิภาพ และแนวทางเดียวกัน ตลอดจนเพื่อให้เกิดความเป็นเอกภาพในการอำนวยความสะดวกเกี่ยวกับการป้องกัน และบรรเทาสาธารณภัย จึงเห็นสมควรนำกฎหมายว่าด้วยการป้องกันภัยฝ่ายพลเรือน และกฎหมายว่าด้วยการป้องกัน และระงับอัคคีภัย มาบัญญัติไว้รวมกัน จึงจำเป็นต้องตราพระราชบัญญัตินี้

6) จัดทำผังการติดต่อสื่อสาร หมายเลขโทรศัพท์ของหน่วยงานสำคัญ ห้องเวชรักษา ความปลอดภัย สถานีดับเพลิงใกล้เคียง โรงพยาบาลใกล้เคียง สถานีตำรวจในพื้นที่ โดยทำป้ายติดให้เห็น ชัดเจนและทั่วถึง

7) กำหนดจุดเสี่ยงการเกิดอัคคีภัยของสำนัก/กอง/หน่วยงาน

รายงานสรุปผลการตรวจตราระบบความปลอดภัย อย่างน้อยปีละ 4 ครั้ง (ทุกไตรมาส) โดย หากตรวจพบระบบความปลอดภัยใดๆ อยู่ในสภาพชำรุด/ไม่พร้อมใช้งานให้รีบแจ้งผู้บังคับบัญชาทราบ แล้วแจ้งสำนักมาตรการป้องกันสาธารณภัยและกองคลัง ซึ่งทั้งสองหน่วยงานจะได้ร่วมกันตรวจสอบระบบ ความปลอดภัยตามที่ได้รับแจ้งจากสำนัก/หน่วยงาน/กอง จากนั้นให้แจ้งผลการตรวจให้สำนักนโยบาย ป้องกันและบรรเทาสาธารณภัยเสนออธิบดี เพื่อโปรดพิจารณาเสนอของบประมาณในการจัดหาระบบ ความปลอดภัยต่างๆ และให้สำนัก/กอง/หน่วยงานดำเนินการแก้ไขให้พร้อมใช้งานและรายงานผลการ ดำเนินการแก้ไขให้อธิบดีทราบโดยเร็ว

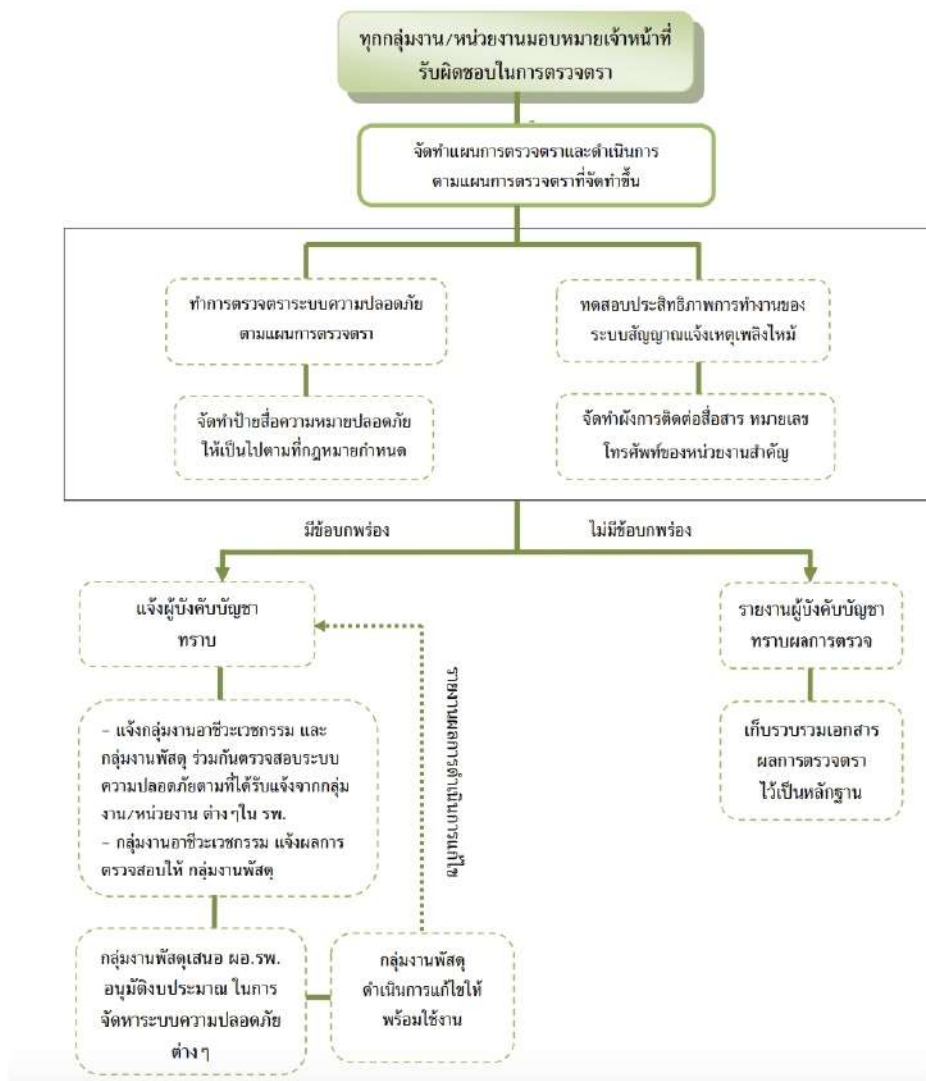

แผนภาพที่ 1 การตรวจตราระบบความปลอดภัย

## เทคนิคการเตรียมตัวสอบสัมภาษณ์

การสอบแข่งขัน การสอบคัดเลือก การคัดเลือก เป็นวิธีการสรรหาบุคคลเข้าทำงานทั้งในภาคเอกชน และภาคราชการ โดยเฉพาะอย่างยิ่งภาคการมีระเบียบ กฎหมายที่เกี่ยวข้อง ให้ดำเนินการสรรหาบุคคล เข้ารับราชการด้วยระบบคุณธรรม โปร่งใส ตรวจสอบได้

การสอบแข่งขันเพื่อบรรจุบุคคลเข้ารับราชการ เป็นวิธีการที่ส่วนราชการใช้สรรหาบุคคลทั่วไปเข้ารับราชการ หลักเกณฑ์วิธีการ หลักสูตรเป็นไปตามกฎหมายของหน่วยงานนั้น ๆ กำหนด เช่น การสอบแข่งขันบุคคลเพื่อบรรจุแต่งตั้งเป็นข้าราชการ ปัจจุบันได้กำหนด ให้มีสอบ ข้อเขียน และสอบสัมภาษณ์ โดยหลักสูตรสอบข้อเขียนประกอบด้วย ภาคความรู้ความสามารถทั่วไป ภาคความรู้ความสามารถที่ใช้เฉพาะตำแหน่ง และภาคความเหมาะสมกับตำแหน่งโดยการสอบสัมภาษณ์ โดยในแต่ละภาคได้กำหนดเรื่องหรือหัวข้อที่จะวัดเอาไว้ เกณฑ์การผ่านและรายละเอียดอื่น ๆ หรือการสอบ แข่งขันเพื่อบรรจุบุคคลเข้ารับราชการ หรือส่วนราชการอื่นก็ทำนองเดียวกัน ทั้งนี้เป้าหมายของการสอบแข่งขันก็เพื่อให้ได้บุคคลที่มีความรู้ความสามารถ เจตคติที่ดี เข้ามาทำงานราชการนั่นเอง

เพื่อให้บรรลุเป้าหมายของการสอบ นั่นคือเป็นผู้ที่สามารถสอบได้หรือสอบผ่าน มีชื่อในบัญชีรายชื่อ ผู้สอบแข่งขันได้ หรือผู้ได้รับการบรรจุแต่งตั้ง ดังนั้นจำเป็นต้องเตรียมความพร้อมในหลายๆ ด้าน กล่าวคือ

### 1. การจัดหาเอกสารหรือหนังสือสำหรับเตรียมสอบ

หนังสือหรือเอกสารที่ใช้ในการอ่านเตรียมสอบเป็นสิ่งที่สำคัญและจำเป็นมากเพราะหากมีหนังสือแต่ เป็นหนังสือที่เก่า ล้าสมัย เนื้อหาไม่ตรงตามหลักสูตร ก็จะเสียเวลาโดยเปล่าประโยชน์ทำให้เกิดความสับสน ส่งผลต่อการสอบอย่างแน่นอน วิธีการหาหนังสือหรือเอกสารเตรียมสอบ มีดังนี้

- 1) หนังสือหรือเอกสารมีเนื้อหาที่ตรงตามหลักสูตรสอบแข่งขันฯ
- 2) เป็นหนังสือที่ใหม่ มีเนื้อหาสาระใหม่ ทันต่อเหตุการณ์ปัจจุบันในระดับประเทศและระดับโลก
- 3) ควรเลือกหนังสือทั้งที่มีเนื้อหาโดยละเอียด เนื้อหาสรุป อ่านแล้วเข้าใจง่าย หรือหนังสือที่มีแนวข้อสอบให้ฝึกทำ
- 4) ควรเลือกหนังสือหลายๆ เล่ม เจ้าของหรือผู้แต่งที่เชื่อถือได้
- 5) ภาคความรู้ความสามารถทั่วไป ควรเลือกหนังสือประเภทนี้โดยเฉพาะ เช่น หนังสือวัดความถนัดทางการเรียน หนังสือความสามารถทั่วไป หรือหนังสือประเภท Aptitude test
- 6) ภาควิชาเฉพาะวุฒิหรือวิชาเอก ควรเลือกหนังสือ ตำราเรียน หนังสือสรุปเนื้อหา หรือหนังสือเตรียม สอบเข้าเรียนระดับชั้นต่างๆ ไม่ควรยึดหนังสือเตรียมสอบฯ เป็นหลักเพราะเนื้อหาน้อย หรือข้อสอบที่นำมา เป็นตัวอย่างจะเป็นข้อสอบเก่าล้าสมัย
- 7) หนังสือรวมข้อสอบฯ หรือหนังสือที่มีตัวอย่างข้อสอบให้ฝึกทำ ก็เป็นสิ่งจำเป็นควรมีไว้เพื่อ ฝึกทักษะการทำข้อสอบ เพื่อเป็นการทบทวนความ

สถานที่สำรอง (สำนักงานเลขานุการกรม) เป็นหน่วยรับผิดชอบหลัก เพื่อให้สำนัก/กอง/หน่วยงานที่ได้รับผลกระทบ สามารถปฏิบัติงานได้อย่างต่อเนื่องและกลับสู่สภาวะปกติโดยเร็ว

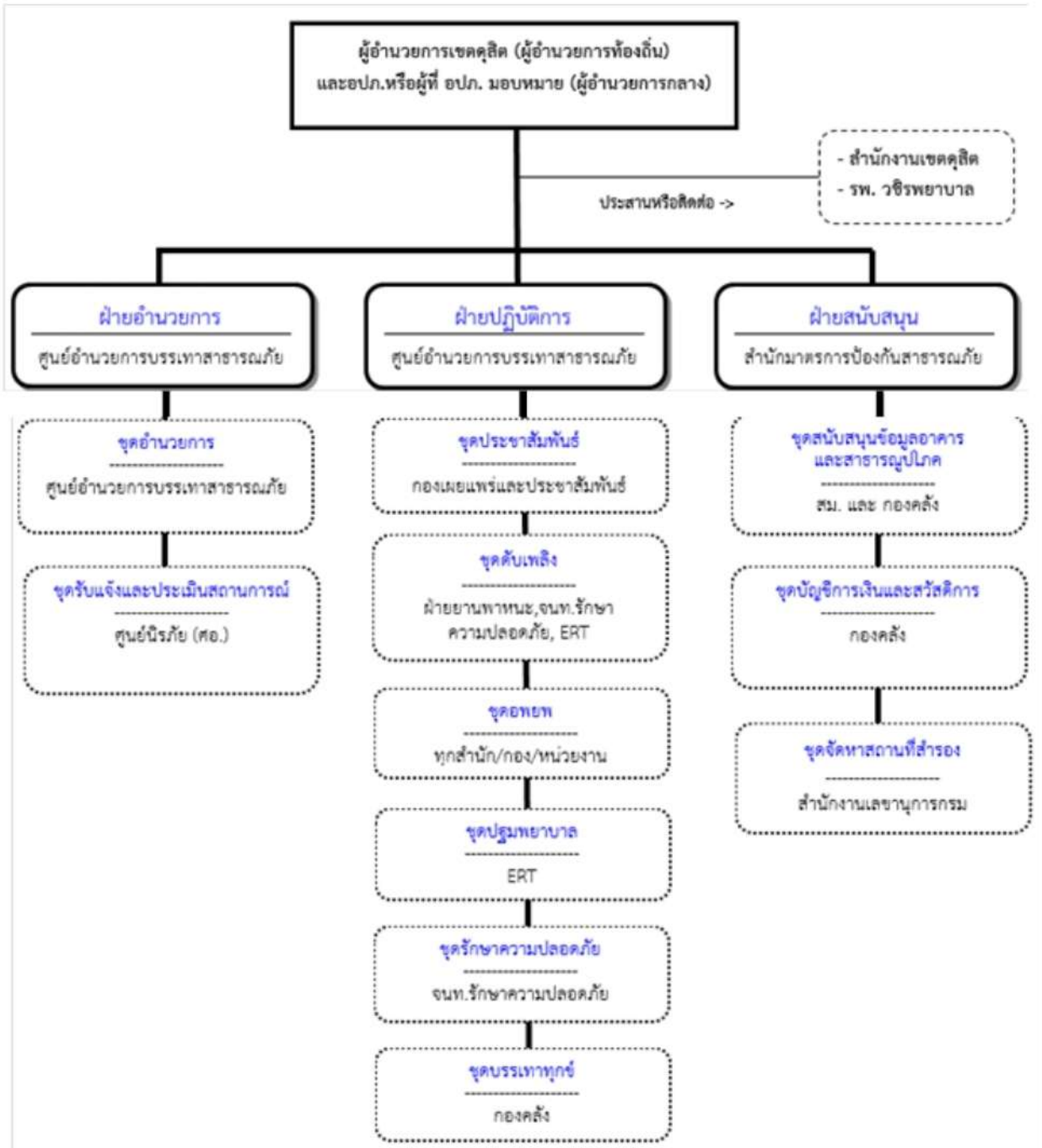

แผนภาพที่ 2 โครงสร้างศูนย์ปฏิบัติการฉุกเฉินแก้ไขปัญหาอัคคีภัย

Order the full version click at <https://dokkoon.com>

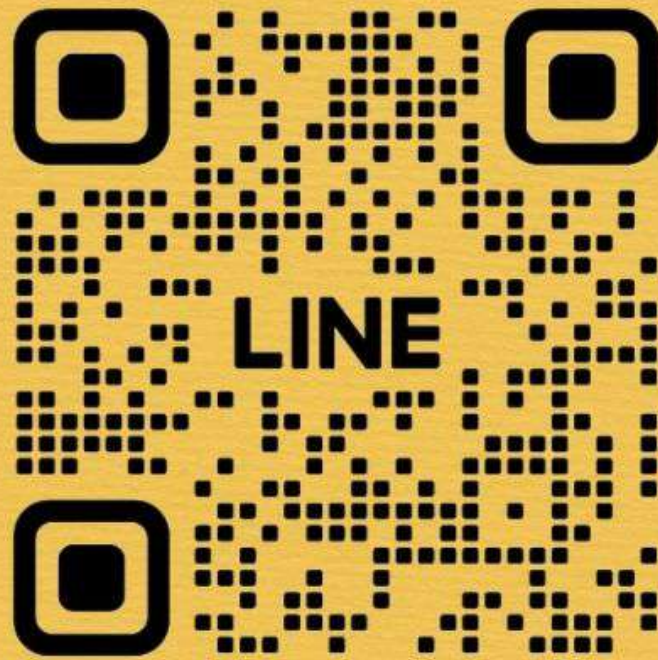

LINE : @DOKKOOON



อัปเดตเนื้อหาใหม่ตามประกาศสอบ  
2568

ตรงตามประกาศ  
เนื้อหา + ข้อสอบ + เฉลย

ครบจบในเล่มเดียว



[www.dokkoon.com](http://www.dokkoon.com)