

Order the full version click at <https://dokkoon.com>



SHEET
store



ปรับปรองใหม่ล่าสุด
สารบัญ:สำคัญข้อกฎหมาย
ข้อสอบพร้อมเฉลยละเอียด

ท้องถิ่น 68

นายช่างสำรวจจป.ปฏิบัติงาน

ภาค ก-ข-ค จบในเล่มเดียว

สารบัญ

	หน้า
วิชาคณิตศาสตร์ (การคิดวิเคราะห์และสรุปเหตุผล).....	1
แนวข้อสอบวิชาคณิตศาสตร์ (การคิดวิเคราะห์และสรุปเหตุผล).....	17
เฉลยแนวข้อสอบวิชาคณิตศาสตร์ (การคิดวิเคราะห์และสรุปเหตุผล).....	32
วิชาภาษาไทย.....	50
แนวข้อสอบวิชาภาษาไทย.....	63
เฉลยแนวข้อสอบวิชาภาษาไทย.....	79
วิชาภาษาอังกฤษ.....	87
แนวข้อสอบวิชาภาษาอังกฤษ.....	115
เฉลยแนวข้อสอบวิชาภาษาอังกฤษ.....	123
สรุปสาระสำคัญรัฐธรรมนูญแห่งราชอาณาจักรไทย พ.ศ. 2560 และที่แก้ไขเพิ่มเติม (ฉบับที่ 1) พ.ศ. 2564.....	134
แนวข้อสอบรัฐธรรมนูญแห่งราชอาณาจักรไทย พ.ศ. 2560 และแก้ไขเพิ่มเติม (ฉบับที่ 1) พ.ศ.2564 .	145
เฉลยข้อสอบรัฐธรรมนูญแห่งราชอาณาจักรไทย พ.ศ. 2560 และแก้ไขเพิ่มเติม (ฉบับที่ 1) พ.ศ.2564	152
สรุปสาระสำคัญพระราชบัญญัติระเบียบบริหารราชการแผ่นดิน พ.ศ. 2534 และที่แก้ไขเพิ่มเติม (ฉบับที่ 8) พ.ศ. 2553	161
แนวข้อสอบพระราชบัญญัติระเบียบบริหารราชการแผ่นดิน พ.ศ. 2534 และที่แก้ไขเพิ่มเติมถึง (ฉบับที่ 8) พ.ศ. 2553	189
เฉลยแนวข้อสอบพระราชบัญญัติระเบียบบริหารราชการแผ่นดิน พ.ศ. 2534 และที่แก้ไขเพิ่มเติมถึง (ฉบับที่ 8) พ.ศ. 2553	197
สรุปสาระสำคัญพระราชบัญญัติองค์การบริหารส่วนจังหวัด พ.ศ. 2540 และที่แก้ไขเพิ่มเติมถึง (ฉบับที่ 5) พ.ศ. 2562	207
แนวข้อสอบพระราชบัญญัติองค์การบริหารส่วนจังหวัด พ.ศ. 2540 และแก้ไขเพิ่มเติมถึง (ฉบับที่ 5) พ.ศ. 2562.....	219
เฉลยแนวข้อสอบพระราชบัญญัติองค์การบริหารส่วนจังหวัด พ.ศ. 2540 และแก้ไขเพิ่มเติมถึง (ฉบับที่ 5) พ.ศ. 2562	225
สรุปสาระสำคัญพระราชบัญญัติเทศบาล พ.ศ. 2496 และที่แก้ไขเพิ่มเติมถึง (ฉบับที่ 14) พ.ศ. 2562)	232

แนวข้อสอบพระราชบัญญัติเทศบาล พ.ศ. 2496 และแก้ไขเพิ่มเติมถึง (ฉบับที่ 14) พ.ศ.2562.....	244
เฉลยแนวข้อสอบพระราชบัญญัติเทศบาล พ.ศ. 2496 และแก้ไขเพิ่มเติมถึง (ฉบับที่ 14) พ.ศ.2562...	250
สรุปสาระสำคัญของพระราชบัญญัติสภาตำบลและองค์การบริหารส่วนตำบล พ.ศ. 2537 และที่แก้ไขเพิ่มเติม พ.ศ. 2562	258
แนวข้อสอบพระราชบัญญัติสภาตำบลและองค์การบริหารส่วนตำบล พ.ศ. 2537 และที่แก้ไขเพิ่มเติม พ.ศ. 2562.....	273
เฉลยแนวข้อสอบพระราชบัญญัติสภาตำบลและองค์การบริหารส่วนตำบล พ.ศ. 2537 และแก้ไขเพิ่มเติมถึง (ฉบับที่ 7) พ.ศ. 2562	280
สรุปสาระสำคัญของพระราชบัญญัติระเบียบบริหารราชการเมืองพัทยา พ.ศ. 2542 แก้ไขเพิ่มเติมถึง (ฉบับที่ 3) พ.ศ. 2562	288
แนวข้อสอบพระราชบัญญัติระเบียบบริหารราชการเมืองพัทยา พ.ศ.2542 และแก้ไขเพิ่มเติมถึง (ฉบับที่ 3) พ.ศ. 2562	300
เฉลยแนวข้อสอบพระราชบัญญัติระเบียบบริหารราชการเมืองพัทยา พ.ศ.2542 และแก้ไขเพิ่มเติมถึง (ฉบับที่ 3) พ.ศ.2562.....	306
สรุปสาระสำคัญของพระราชบัญญัติกำหนดแผนและขั้นตอนการกระจายอำนาจให้แก่องค์กรปกครองส่วนท้องถิ่น พ.ศ. 2542 และที่แก้ไขเพิ่มเติมถึง (ฉบับที่ 2) พ.ศ. 2549	314
แนวข้อสอบพระราชบัญญัติกำหนดแผนและขั้นตอนการกระจายอำนาจให้แก่องค์กรปกครองส่วนท้องถิ่น พ.ศ.2542 และแก้ไขเพิ่มเติมถึง (ฉบับที่ 2) พ.ศ.2549.....	326
เฉลยแนวข้อสอบพระราชบัญญัติกำหนดแผนและขั้นตอนการกระจายอำนาจให้แก่องค์กรปกครองส่วนท้องถิ่น พ.ศ.2542 และแก้ไขเพิ่มเติมถึง (ฉบับที่ 2) พ.ศ.2549.....	331
สรุปสาระสำคัญของพระราชบัญญัติระเบียบบริหารงานบุคคลส่วนท้องถิ่น พ.ศ. 2542	338
แนวข้อสอบพระราชบัญญัติระเบียบบริหารงานบุคคลส่วนท้องถิ่น พ.ศ. 2542.....	350
เฉลยแนวข้อสอบพระราชบัญญัติระเบียบบริหารงานบุคคลส่วนท้องถิ่น พ.ศ. 2542.....	355
สรุปสาระสำคัญของพระราชกฤษฎีกา ว่าด้วยหลักเกณฑ์และวิธีการบริหารบ้านเมืองที่ดี พ.ศ. 2546 และที่แก้ไขเพิ่มเติม พ.ศ. 2562	364
แนวข้อสอบพระราชกฤษฎีกาว่าด้วยหลักเกณฑ์และวิธีการบริหารบ้านเมืองที่ดี พ.ศ. 2546 และที่แก้ไขเพิ่มเติม พ.ศ. 2562.....	374
เฉลยแนวข้อสอบพระราชกฤษฎีกาว่าด้วยหลักเกณฑ์และวิธีการบริหารกิจการบ้านเมืองที่ดี พ.ศ. 2546 และที่แก้ไขเพิ่มเติมถึง (ฉบับที่ 2) พ.ศ.2562.....	381

สรุปสาระสำคัญของพระราชบัญญัติวิธีปฏิบัติราชการทางปกครอง พ.ศ. 2539 และที่แก้ไขเพิ่มเติมถึง (ฉบับที่ 3) พ.ศ. 2562	389
แนวข้อสอบพระราชบัญญัติวิธีปฏิบัติราชการทางปกครอง พ.ศ. 2539 และที่แก้ไขเพิ่มเติมถึง (ฉบับที่ 3) พ.ศ. 2562	399
เฉลยแนวข้อสอบพระราชบัญญัติวิธีปฏิบัติราชการทางปกครอง พ.ศ. 2539 และแก้ไขเพิ่มเติม (ฉบับที่ 3) พ.ศ.2562.....	404
สรุปสาระสำคัญของระเบียบสำนักนายกรัฐมนตรีว่าด้วยงานสารบรรณ พ.ศ. 2526 และที่แก้ไขเพิ่มเติมถึง (ฉบับที่ 4) พ.ศ. 2564.....	409
แนวข้อสอบระเบียบสำนักนายกรัฐมนตรีว่าด้วยงานสารบรรณ พ.ศ. 2526 และที่แก้ไขเพิ่มเติมถึง (ฉบับที่ 4) พ.ศ.2564.....	419
เฉลยข้อสอบระเบียบสำนักนายกรัฐมนตรีว่าด้วยงานสารบรรณ พ.ศ. 2526 และที่แก้ไขเพิ่มเติมถึง (ฉบับที่ 4) พ.ศ.2564.....	424
เจตคติและคุณธรรม จริยธรรมสำหรับข้าราชการหรือพนักงานส่วนท้องถิ่น	430
แนวข้อสอบเจตคติและคุณธรรม จริยธรรมสำหรับข้าราชการหรือพนักงานส่วนท้องถิ่น	435
เฉลยแนวข้อสอบเจตคติและคุณธรรม จริยธรรมสำหรับข้าราชการหรือพนักงานส่วนท้องถิ่น	437
ประวัติศาสตร์ของชาติไทย และหน้าที่พลเมือง.....	439
ความรู้พื้นฐานด้านงานสำรวจและการทำแผนที่	448
ความรู้เกี่ยวกับการใช้เครื่องคอมพิวเตอร์ โปรแกรม AutoCAD	461
ความรู้เกี่ยวกับการคำนวณและเขียนแผนที่ การคำนวณพื้นที่จากค่าพิกัด	465
ความรู้เกี่ยวกับการรังวัดหมุดหลักฐานแผนที่โดยดาวเทียมเบื้องต้น (GPS).....	474
ความรู้เบื้องต้นเกี่ยวกับระบบสารสนเทศ (GIS)	492
ความรู้ที่เกี่ยวกับงานตาม “ลักษณะงานที่ปฏิบัติ”	496
เทคนิคการเตรียมตัวสอบสัมภาษณ์	497
ไฟล์เสียง MP3 เทคนิคการแต่งกาย และ ตัวอย่างสคริปคำตอบ การสอบสัมภาษณ์เข้างานราชการ	508

วิธีทำ

$$\frac{80}{100} = \frac{56}{\text{ของ}X}$$

ในข้อนี้คือการถามย้อนกลับเพื่อหาว่า เลขจำนวนใด(X) ที่จำนวน 56 คิดเป็น 80% ของมัน

$$\frac{80}{100} = \frac{56}{X} ; X = \frac{56 \times 100}{80} = 70$$

นั่นคือ 56 คิดเป็น 80% ของ 70 นั่นเอง

ตัวอย่างแบบที่ 4 75% ของ 60 คิดเป็นกี่% ของ 90

ในโจทย์ข้อนี้จะเห็นได้ว่าเป็นการคิด 2 ชั้นนั่นคือ ต้อง 75% ของ 60 ก่อนว่าเท่ากับเท่าไร แล้วเอาไปเทียบต่อว่าจำนวนนั้นเท่ากับกี่% ของ 90

วิธีทำ

$$\frac{75}{100} = \frac{X}{\text{ของ}60}$$

$$\frac{75}{100} = \frac{X}{60} ; X = \frac{75 \times 60}{100} = 45$$

จากนั้นนำ 45 ไปคำนวณต่อว่าคิดเป็นกี่% ของ 90

$$\frac{X}{100} = \frac{45}{\text{ของ}90}$$

$$\frac{X}{100} = \frac{45}{90} ; X = \frac{45 \times 100}{90} = 50\%$$

ดอกเบี้ยและอัตราเงินเดือน

คำนวณดอกเบี้ยไม่ทบต้น

ตัวอย่าง โอนำเงินไปฝากธนาคาร 10,000 บาท ธนาคารให้ดอกเบี้ย 3% ต่อปี โอนฝากเงินออกจากบัญชีเงินฝากทุกปี เมื่อฝากครบ 3 ปี โอนได้รับดอกเบี้ยกี่บาท

วิธีคิด เนื่องจากดอกเบี้ยเท่ากันทุกปีจึงคำนวณดอกเบี้ยของปีแรก แล้วนำมาคูณด้วยจำนวนปีได้เป็นสูตร

$$\text{ดอกเบี้ย} = \text{เงินต้น} \times \text{อัตราดอกเบี้ย} \times \text{ระยะเวลา}$$

เงินต้น 10,000 บาท อัตราดอกเบี้ย 3% ต่อปี ระยะเวลา 3 ปี

แทนค่าในสูตร

$$\begin{aligned} \text{ดอกเบี้ยที่ได้รับ} &= 10,000 \times 3\% \times 3 \\ &= 10,000 \times \frac{3}{100} \times 3 \\ &= 900 \text{ บาท} \end{aligned}$$

วิชาคณิตศาสตร์ (การคิดวิเคราะห์และสรุปเหตุผล)

ลำดับและอนุกรม

ลำดับ (Sequences) หมายถึง จำนวน หรือพจน์ที่เขียนเรียงกันภายใต้กฎเกณฑ์อย่างใดอย่างหนึ่งลำดับทั่ว ๆ ไปแบ่งเป็น 2 ชนิดคือ

- ลำดับจำกัด คือลำดับซึ่งมีจำนวนพจน์จำกัด เช่น 1,2,3,4,...,100
- ลำดับอนันต์ คือลำดับซึ่งมีจำนวนพจน์ไม่จำกัด เช่น 1,2,3,4,...

โดยตัวเลขในแต่ละลำดับจะเรียกว่า พจน์ เช่น

1	3	5	7	9	11
---	---	---	---	---	----

พจน์ที่ 1 ของลำดับนี้คือ 1 พจน์ที่ 5 คือ 9

อนุกรม (Series) หมายถึงผลบวกของลำดับ

เรามักจะเรียกรวมๆ ส่วนนี้ของข้อสอบว่าคือ ข้อสอบอนุกรม ทำให้เข้าใจผิดไปได้ว่าการที่โจทย์ต่อไปนี้ “ 1 , 2 , 6 , 24 , 120 , ... ตัวเลขต่อไปคือ ? ” (เฉลย 720) ว่านี่คือ อนุกรม แต่ที่ถูกต้องคือ ข้อสอบนี้ถามเรื่องเกี่ยวกับ ลำดับ สังเกตง่ายๆ คือ อนุกรม จะมีเครื่องหมายบวกระหว่างพจน์ เช่น $1 + 2 + 6 + 24 + 120$ ซึ่งเป็นอนุกรมที่เกิดจากลำดับข้างต้น

ลักษณะของลำดับ

ข้อสอบจะไม่ถามด้วยลำดับอย่างง่ายที่ลำดับจะมีการเพิ่มหรือลดอย่างคงที่ เช่น

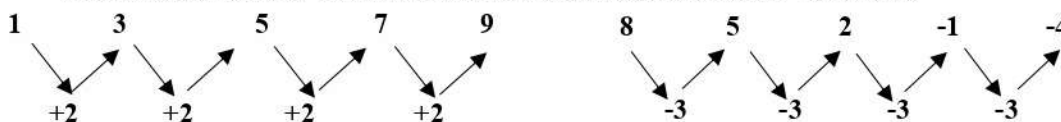

แต่จะใช้ลักษณะลำดับที่มีความซับซ้อนกว่าดังต่อไปนี้

1. ลำดับหลายชั้น เป็นเลขลำดับ มีค่าความแตกต่างระหว่างตัวเลขมีลักษณะเป็นลำดับด้วย เช่น

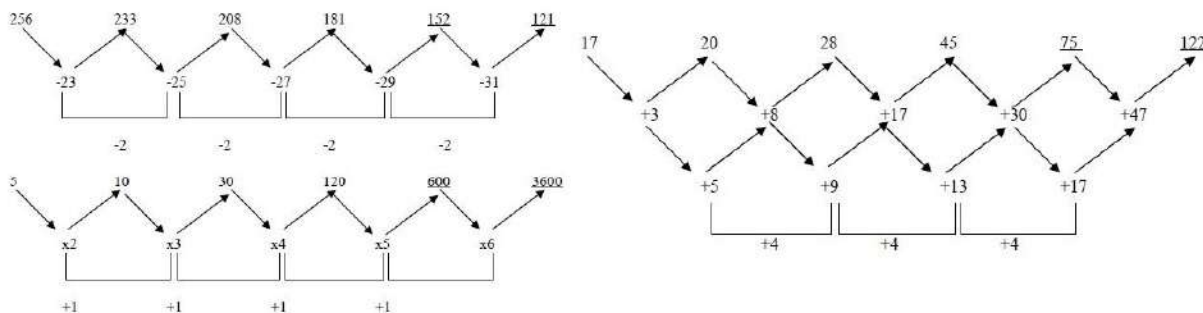

เฉลยแนวข้อสอบวิชาภาษาไทย

ข้อ	คำเฉลย
1.	<p>ตอบ ข. ปอนด์ : ฟรังก์</p> <p>ความสัมพันธ์เกี่ยวกับสถานที่ เป็นระบบเงินตราของประเทศยุโรปทั้งหมด</p> <p>ดอลลาร์ (อเมริกา) มาร์ค (เยอรมัน)</p> <p>ปอนด์ (อังกฤษ) ฟรังก์ (ฝรั่งเศส)</p> <p>เยน (ญี่ปุ่น) ลีร์ (อิตาลี)</p> <p>เพนนี่ (หน่วยเงินย่อยของเงินดอลลาร์, เงินปอนด์)</p> <p>หยวน (จีน)</p>
2.	<p>ตอบ ง. ทศกัณฐ์ : พระราม</p> <p>ความสัมพันธ์เกี่ยวกับบุคคล</p> <p>ความสัมพันธ์ถ้ากล่าวถึงตัวบุคคลต้องตอบตัวบุคคล</p>
3.	<p>ตอบ ง. จิตรกร : พู่กัน</p> <p>ความสัมพันธ์กันในลักษณะเครื่องมือเครื่องใช้กับประโยชน์/ส่วนประกอบของ/ผู้ใช้</p>
4.	<p>ตอบ ข. ถูพลาสติก : ใบตอง</p> <p>ความสัมพันธ์กันในลักษณะลำดับเหตุการณ์</p>
5.	<p>ตอบ ง. ตำรวจ : มีจลาชีพ</p> <p>ความสัมพันธ์กันตำแหน่ง/หน้าที่</p>
6.	<p>ตอบ ข. เมตร : ปอนด์</p> <p>ความสัมพันธ์กันในลักษณะระบบเมตริกกับระบบอังกฤษ</p> <p>“กรัม” เป็นหน่วยวัดน้ำหนักในระบบเมตริก ส่วน “นิ้ว” เป็นหน่วยวัดความยาวในระบบอังกฤษ</p> <p>ข้อ ค. จึงผิด เพราะ “วา” เป็นระบบวัดความยาวของไทย</p> <p>ข้อ ง. จึงผิด เพราะ “เซนติเมตร” กับ “ลิตร” เป็นระบบเมตริกทั้งคู่</p> <p>เหลือตัวเลือกให้พิจารณาคือ ข้อ ก. กับ ข้อ ข.</p> <p>ข้อ ก. นั้น ดูแล้วไม่น่าจะถูก เพราะ ไม่ได้บอกความสัมพันธ์อย่างแน่ชัด</p> <p>ส่วนข้อ ข. “เมตร” เป็นหน่วยวัดความยาวในระบบเมตริก ส่วน “ปอนด์” เป็นหน่วยวัดน้ำหนักในระบบอังกฤษ</p>
7.	<p>ตอบ ข. ใบเตย : ลูกกวาด</p> <p>ความสัมพันธ์ในลักษณะตัวหน้าธรรมชาติสร้างขึ้น ตัวหลังมนุษย์สร้างขึ้น</p>
8.	<p>ตอบ ง. พระพุทธ : อักษรต่ำ</p> <p>ความสัมพันธ์เกี่ยวข้องกันในลักษณะความหมายของคำ</p> <p>พระพุทธ-พระธรรม-พระสงฆ์ แล้วก็พยัญชนะไทยคือ อักษรสูง-อักษรกลาง-อักษรต่ำ</p>

เฉลยแนวข้อสอบวิชาคณิตศาสตร์ (การคิดวิเคราะห์และสรุปเหตุผล)

ข้อที่	คำตอบ
1	<p>ตอบ ก. 4,950</p> <p><u>แนวคิด</u> สูตร $\left(\frac{\text{ต้น} + \text{ปลาย}}{2}\right) \times \text{ปลาย}$</p> $= \left(\frac{1+99}{2}\right) \times 99$ $= \frac{100}{2} \times 99$ $= 50 \times 99$ $= 4,950$
2	<p>ตอบ ข. 1,265</p> <p><u>แนวคิด</u> หาค่า N</p> $N = (\text{เทอมปลาย} - \text{เทอมต้น}) + 1$ $= (50 - 5) + 1$ $N = 46$ <p>จากสูตร $\frac{(\text{ต้น} + \text{ปลาย})}{2} \times N$</p> $= \frac{(5+50)}{2} \times 46$ $= \frac{55}{2} \times 46$ $= 1,265$
3	<p>ตอบ ง. 210</p> <p><u>แนวคิด</u> สูตร $\left(\frac{\text{ต้น} + \text{ปลาย}}{2}\right) \times \text{ปลาย}$</p> $= \left(\frac{1 + 20}{2}\right) \times 20$ $= 210$
4	<p>ตอบ ค. 924</p> <p><u>แนวคิด</u> หาค่า N</p> $N = \frac{(\text{เทอมปลาย} - \text{เทอมต้น})}{2} + 1$ $= \frac{(63 - 21) + 1}{2}$ $= 22$ <p>จากสูตร $\frac{(\text{ต้น} + \text{ปลาย})}{2} \times N$</p> $= \left(\frac{63 + 21}{2}\right) \times 22$ $= 924$

1. Present Simple Tense ใช้เพื่อกล่าวถึงข้อเท็จจริงทั่วไป และการกระทำที่เป็นกิจวัตร

2. โครงสร้าง คือ S+V1 (s, es)

- ประธาน + กริยาช่องที่ 1 ถ้าประธานเป็นเอกพจน์ กริยาต้องเติม s
- ประธาน + กริยาช่วย + กริยาช่องที่ 1 (กริยาไม่เติม s ทุกกรณี)

◆ Tense นี้ พบเจอได้ที่ไหน

- ✓ บทสนทนาทั่วไป ที่เกี่ยวกับข้อเท็จจริงต่างๆ
- ✓ ในบทความ ข่าว และอื่นๆที่นำเสนอข้อเท็จจริง

หลักการเติม s , es

หากประธานเป็นเอกพจน์ กริยาเติม s, es ส่วนประธานพหูพจน์ไม่ต้องเติม
หลักการเติมมีดังนี้

1. เติม s หลังคำกริยาปกติทั่ว ๆ ไป เช่น

คำเดิม	เติม s	คำแปล
come	comes	มา
cut	cuts	ตัด
drink	drinks	ดื่ม
feel	feels	รู้สึก
eat	eats	กิน
swim	swims	ว่ายน้ำ

2. เติม es หลังคำกริยาที่ลงท้ายด้วย s, sh, ch, x, z และ o เช่น

คำเดิม	เติม s	คำแปล
catch	catches	จับ
kiss	kisses	จูบ
teach	teaches	สอน
wash	washes	ล้าง
buzz	buzzes	ส่งเสียงหึ่งๆ
fix	fixes	ซ่อม
go	goes	ไป
do	does	ทำ

many times, several times, over and over, again, once, twice, three times, ever (never) etc.

- I have visited U.S.A. many times.
- Have you ever studied French?
- No, I have never studied French.

4. ใช้แสดงเหตุการณ์หรือ การกระทำที่เกิดขึ้นในอดีต ซึ่งเพิ่งสิ้นสุดก่อนเวลาที่พูดเล็กน้อย หรือ เหตุการณ์ที่ทำแล้วเสร็จอย่างเรียบร้อยแล้ว โดยจะพบคำว่า Just, already, yet

- He has just come in.
- They haven't finished this work yet.

หมายเหตุ *yet ใช้ในประโยคปฏิเสธและประโยคบอกเล่าเท่านั้น

ประโยคคำถาม ใน Present Perfect Tense

ให้นำ Verb to have มาวางไว้หน้าประโยค และตอบด้วย Yes หรือ No ซึ่งมีโครงสร้างดังนี้

โครงสร้าง: Have, Has + Subject + Verb 3?

(Have, Has + ประธาน + กริยาช่อง 3 ?)

ตัวอย่าง :

- Have you studied English for 5 years?
(คุณเรียนภาษาอังกฤษมา 5 ปีแล้วใช่ไหม)
- Yes, I have.
(ใช่แล้ว ฉันเรียนภาษาอังกฤษมา 5 ปีแล้วค่ะ)
- No, I haven't.
(ไม่ใช่ค่ะ ฉันเรียนภาษาอังกฤษไม่ถึง 5 ปีเลย)

Past Simple Tense

โครงสร้าง: Subject + Verb 2

(ประธาน + กริยาช่องที่2)

* Verb 2 คือ คำกริยาในรูปอดีต

การใช้ Past Simple Tense

1. ใช้แสดงเหตุการณ์หรือการกระทำที่เกิดขึ้นในอดีตและได้สิ้นสุดลงแล้วอย่างสมบูรณ์ในอดีต โดยปกติจะพบ Adverb of time ต่อไปนี้

Yesterday,ago, last week/ year/ Saturday, that day, the other day (week, year etc.), in those days, in 1970

แนวข้อสอบวิชาภาษาอังกฤษ

Part: Conversation

1) **Situation:** Jane and Anne are talking about the weather in Thailand.

Jane: _____.

Anne: There are three seasons in Thailand.

Jane: What are they?

Anne: Winter, summer, and rainy season.

1. How many seasons in Thailand do you like?
2. What season in Thailand do you like most?
3. I've come to Thailand twice. I like summer.
4. What's the weather like in Thailand?

2) **Situation:** In school, Tina and Emma are talking about their examination.

Tina: Congratulations on your examination.

Emma: _____

- | | |
|---------------|-----------------------|
| 1. All right. | 2. Thank you. |
| 3. How sweet! | 4. Sure, I can do it. |

3) **Situation:** At the restaurant, John and Bob are ordering some food.

John: Let's sit over there.

Bob: O.K.

John: _____

Bob: Sure. What would you like to eat?

John: I'll have steak.

- | | |
|----------------------------------|------------------------------------|
| 1. May I help you? | 2. It's a very nice restaurant. |
| 3. What's the popular dish here? | 4. Can you pass me a menu, please? |

4) **When you check your bill at the restaurant, you find you have been overcharged.**

You say to the waiter, " _____ "

- | | |
|-------------------------|--------------------------------------|
| 1. Bill, please. | 2. I want another bill. |
| 3. You are cheating me. | 4. I think there has been a mistake. |

Situation: Sandra is at a fast food restaurant. She wants to buy a pizza.

Assistant: _____ (5) _____

Sandra: Yes, that's me.

Assistant: _____ (6) _____

Sandra: Can I have a large pizza, please?

หมวดที่ 9 การขัดกันแห่งผลประโยชน์

มาตรา 184 : สมาชิกสภาผู้แทนราษฎรและสมาชิกวุฒิสภาต้อง

1. ไม่ดำรงตำแหน่งหรือหน้าที่ใดในหน่วยราชการ หน่วยงานของรัฐหรือรัฐวิสาหกิจ หรือตำแหน่งสมาชิกสภาท้องถิ่นหรือผู้บริหารท้องถิ่น
2. ไม่รับหรือแทรกแซงหรือก้าวก่ายการเข้ารับสัมปทานจากรัฐ
3. ไม่รับเงินหรือประโยชน์ใด ๆ จากหน่วยราชการ หน่วยงานของรัฐ หรือรัฐวิสาหกิจเป็นพิเศษ
4. ไม่กระทำการใด ๆ ไม่ว่าจะโดยทางตรงหรือทางอ้อม อันเป็นการขัดขวางหรือแทรกแซง การใช้สิทธิหรือเสรีภาพของหนังสือพิมพ์หรือสื่อมวลชนโดยมิชอบ

มาตรา 187 : รัฐมนตรีต้องไม่เป็นหุ้นส่วนหรือผู้ถือหุ้นในห้างหุ้นส่วนหรือบริษัท

หมวดที่ 10 ศาล

มาตรา 188 : การพิจารณาพิพากษาอรรถคดีเป็นอำนาจของศาล ซึ่งต้องดำเนินการให้เป็นไปตามกฎหมาย และในพระปรมาภิไธยพระมหากษัตริย์

มาตรา 189 : บรรดาศาลทั้งหลายจะตั้งขึ้นได้แต่โดยพระราชบัญญัติ

มาตรา 190 : พระมหากษัตริย์ทรงแต่งตั้งและให้ผู้พิพากษาและตุลาการพ้นจากตำแหน่ง ศาลยุติธรรม

มาตรา 194 : ศาลยุติธรรมมีอำนาจพิจารณาพิพากษาคดีทั้งปวง เว้นแต่คดีที่รัฐธรรมนูญ หรือกฎหมายบัญญัติให้อยู่ในอำนาจของศาลอื่น

มาตรา 195 : ให้มีแผนกคดีอาญาของผู้ดำรงตำแหน่งทางการเมืองในศาลฎีกา โดยองค์คณะผู้พิพากษาประกอบด้วย = ผู้พิพากษาในศาลฎีกา ซึ่งดำรงตำแหน่งไม่ต่ำกว่าผู้พิพากษาศาลฎีกาหรือผู้พิพากษาอาวุโสซึ่งเคยดำรงตำแหน่งไม่ต่ำกว่าผู้พิพากษาศาลฎีกา (ได้รับคัดเลือกโดยที่ประชุมใหญ่ศาลฎีกา จำนวนไม่น้อยกว่า 5 คน แต่ไม่เกิน 9 คน)

ศาลปกครอง

มาตรา 197 : ศาลปกครองมีอำนาจ >> พิจารณาพิพากษาคดีปกครองอันเนื่องมาจากการใช้อำนาจ ทางปกครองตามกฎหมายหรือเนื่องมาจากการดำเนินกิจการทางปกครอง ให้มีศาลปกครองสูงสุด และศาลปกครองชั้นต้น

ศาลทหาร

มาตรา 199 : ศาลทหารมีอำนาจ >> พิจารณาพิพากษาคดีอาญาที่ผู้กระทำความผิดเป็นบุคคล ซึ่งอยู่ในอำนาจศาลทหารและคดีอื่น

เฉลยแนวข้อสอบวิชาภาษาอังกฤษ

ข้อที่	คำเฉลย
1	<p>ตอบข้อ 4</p> <p>What's the weather like in Thailand? (อากาศในเมืองไทยเป็นอย่างไร) เป็นคำถามที่สอดคล้องกับคำตอบของ Anne ว่าประเทศไทยมี 3 ฤดู และ Anna ถามว่ามีอะไรบ้าง</p> <p>ข้อ 1 How many seasons in Thailand do you like? คุณชอบกี่ฤดูในประเทศไทย</p> <p>ข้อ 2 What season in Thailand do you like most? คุณชอบฤดูไหนมากที่สุดในประเทศไทย</p> <p>ข้อ 3 I've come to Thailand twice. I like summer. ฉันมาเมืองไทยสองครั้งฉันชอบฤดูร้อน</p>
2	<p>ตอบข้อ 2 Thank you</p> <p>Emma ต้องกล่าวขอบคุณ Tina ที่แสดงความยินดีกับผลกับสอบของเธอ</p> <p>Congratulations เป็นการแสดงความยินดีในโอกาสต่างๆ</p>
3	<p>ตอบข้อ 4 Can you pass me a menu, please?</p> <p>โดยสังเกตจากคำตอบของ Bob ว่า "Sure." เป็นการตอบรับการขอร้อง ซึ่งจะสอดคล้องกับประโยค ขอร้องของ John ว่าช่วยส่งเมนูอาหารให้หน่อย</p> <p>ข้อ 1 May I help you? ให้ฉันช่วยไหม (เป็นการเสนอความช่วยเหลือ)</p> <p>ข้อ 2 It's a very nice restaurant. ร้านนี้เป็นร้านอาหารที่ดีมาก</p> <p>ข้อ 3 What's the popular dish here? อาหารจานเด็ดของที่นี่คืออะไร</p>
4	<p>ตอบข้อ 4 I think there has been mistake</p> <p>ตามสถานการณ์ถามว่า เมื่อคุณได้รับบิลค่าอาหารที่เกินจากความเป็นจริง คุณควรพูดกับพนักงานเสิร์ฟว่าอย่างไร</p> <p>ข้อ 1 Bill, please ขอบิลค่าอาหารด้วย</p> <p>ข้อ 2 I want another bill. ขอบิลอาหารอีกใบหนึ่งด้วย</p> <p>ข้อ 3 You're cheating me. คุณกำลังโกงฉันอยู่</p> <p>ข้อ 4 I think there has been mistake. ฉันคิดว่าบิลค่าอาหารนี้น่าจะมีความผิดพลาด</p> <p>ซึ่งข้อ 4 เป็นคำตอบที่ถูกต้องและเหมาะสมมากที่สุด</p>
5	ตอบข้อ 4 Number 34, please
6	ตอบข้อ 1 What would you like? (คุณต้องการสิ่งอะไรคะ)
7	<p>ตอบข้อ 4</p> <p>โจทย์ถามว่า เมื่อหนึ่งในเพื่อนร่วมชั้นเรียนของคุณได้รับทุนการศึกษา คุณจะพูดกับเขาว่าอย่างไร</p> <ol style="list-style-type: none"> ฉันไม่อยากจะเชื่อเลย ควรเป็นฉันมากกว่านะ เกินที่ฉันคิดไว้เลยนะนั่น ยินดีด้วย ฉันดีใจกับคุณมากๆเลย

เฉลยข้อสอบรัฐธรรมนูญแห่งราชอาณาจักรไทย พ.ศ. 2560 และแก้ไขเพิ่มเติม (ฉบับที่ 1) พ.ศ.2564

ข้อ	คำตอบ
1.	ตอบ ข. 279 มาตรา มี 16 หมวด 279 มาตรา 1 บทเฉพาะกาล
2.	ตอบ ก. 6 เมษายน 2560 ตราไว้ ณ วันที่ 6 เมษายน พุทธศักราช 2560 เป็นปีที่ 2 ในรัชกาลปัจจุบัน
3.	ตอบ ง. พระราชกฤษฎีกา มาตรา 103 พระมหากษัตริย์ทรงไว้ซึ่งพระราชอำนาจที่จะยุบสภาผู้แทนราษฎรเพื่อให้มีการเลือกตั้งสมาชิกสภาผู้แทนราษฎรใหม่เป็นการเลือกตั้งทั่วไป <u>การยุบสภาผู้แทนราษฎรให้กระทำโดยพระราชกฤษฎีกา</u> และให้กระทำได้เพียงครั้งเดียวในเหตุการณ์เดียวกัน
4.	ตอบ ค. 1 คนหรือ 2 คน มาตรา 116 สมาชิกสภาผู้แทนราษฎรและวุฒิสภาแต่ละสภา มี <u>ประธานสภาคนหนึ่งและรองประธานสภาคนหนึ่งหรือสองคน</u> ซึ่งพระมหากษัตริย์ทรงแต่งตั้งจากสมาชิกแห่งสภานั้น ๆ ตามมติของสภา
5.	ตอบ ข. ปวงชนชาวไทย มาตรา 3 <u>อำนาจอธิปไตยเป็นของปวงชนชาวไทย</u> พระมหากษัตริย์ผู้ทรงเป็นประมุขทรงใช้อำนาจนั้นทางรัฐสภา คณะรัฐมนตรี และศาล ตามบทบัญญัติแห่งรัฐธรรมนูญ
6.	ตอบ ก. หน้าที่ มาตรา 50 ข้อ 7 บุคคลมีหน้าที่ (7) ไปใช้สิทธิเลือกตั้งหรือลงประชามติอย่างอิสระโดยคำนึงถึงประโยชน์ส่วนรวมของประเทศเป็นสำคัญ
7.	ตอบ ง. ถูกทุกข้อ มาตรา 3 <u>อำนาจอธิปไตยเป็นของปวงชนชาวไทย</u> <u>พระมหากษัตริย์ผู้ทรงเป็นประมุข</u> ทรงใช้อำนาจนั้นทางรัฐสภา คณะรัฐมนตรี และศาล ตามบทบัญญัติแห่งรัฐธรรมนูญ
8.	ตอบ ข. 15 วัน มาตรา 162 คณะรัฐมนตรีที่จะเข้ารับบริหารราชการแผ่นดินต้องแถลงนโยบายต่อรัฐสภาซึ่งต้องสอดคล้องกับหน้าที่ของรัฐ แนวนโยบายแห่งรัฐ และยุทธศาสตร์ชาติ และต้องชี้แจงแหล่งที่มาของรายได้ที่จะนำมาใช้จ่ายในการดำเนินนโยบาย โดยไม่มี การลงมติความไว้วางใจ ทั้งนี้ <u>ภายในสิบห้าวันนับแต่วันเข้ารับหน้าที่</u>
9.	ตอบ ข. ประธานรัฐสภา มาตรา 11 การเลือกและแต่งตั้งองคมนตรีหรือการให้องคมนตรีพ้นจากตำแหน่ง ให้เป็นไปตามพระราชอัธยาศัย <u>ให้ประธานรัฐสภาเป็นผู้ลงนามรับสนองพระบรมราชโองการแต่งตั้งประธานองคมนตรีหรือ</u>

- การแบ่งส่วนราชการภายในมหาวิทยาลัย/สถาบันในทบวงมหาวิทยาลัยให้เป็นไปตามกฎหมายว่าด้วยมหาวิทยาลัยหรือสถาบัน

หมวด 1 การจัดระเบียบราชการในสำนักนายกรัฐมนตรี

มาตรา 9-17 การจัดระเบียบราชการในสำนักนายกรัฐมนตรี

- สำนักนายกรัฐมนตรี มีฐานะเป็นกระทรวง
- ส่วนราชการภายใต้สำนักนายกรัฐมนตรีมีฐานะเป็นกรม
- กำหนดนโยบาย เป้าหมาย และผลสัมฤทธิ์ของงานในสำนักนายกรัฐมนตรีให้สอดคล้องกับนโยบายที่คณะรัฐมนตรีแถลงไว้ต่อรัฐสภา
- นายกรัฐมนตรี เป็นผู้บังคับบัญชา โดยสามารถมอบให้รองนายก และ รัฐมนตรีประจำสำนักนายกรัฐมนตรี เป็นผู้ช่วยสั่งการและปฏิบัติราชการก็ได้

อำนาจหน้าที่ของนายก/หัวหน้ารัฐบาล

- กำกับการบริหารงานราชการแผ่นดิน
- มอบหมายงานให้รองนายกรัฐมนตรีกำกับการบริหารราชการของ กระทรวง ทบวง
- บังคับบัญชาข้าราชการฝ่ายบริหารทุกตำแหน่ง
- สั่งให้ข้าราชการมาปฏิบัติราชการสำนักนายกรัฐมนตรี
- แต่งตั้งผู้ทรงคุณวุฒิ
- แต่งตั้งข้าราชการในสังกัดไปยังหน่วยงานหนึ่ง
- *** กรณีตั้งแต่ตำแหน่งอธิบดีหรือเทียบเท่าขึ้นไป ต้องได้รับอนุมัติจากคณะรัฐมนตรี
- วางระเบียบปฏิบัติราชการ เพื่อให้เกิดความรวดเร็วและประสิทธิภาพ

อำนาจหน้าที่สำนักเลขาธิการนายกรัฐมนตรี

- เกี่ยวกับราชการทางการเมือง
- เลขาธิการนายกรัฐมนตรี เป็นข้าราชการการเมือง เป็นผู้บังคับบัญชาข้าราชการ ขึ้นตรงต่อนายกฯ
- รองเลขาธิการนายกรัฐมนตรี ฝ่ายการเมืองและฝ่ายบริหาร เป็นข้าราชการการเมือง เป็นผู้ช่วยสั่งและปฏิบัติราชการ
- ผู้ช่วยเลขาธิการนายกรัฐมนตรี เป็นข้าราชการพลเรือนสามัญ จะมีหรือไม่มีก็ได้

ส่วนที่ 2 การจัดระเบียบบริหารราชการส่วนภูมิภาค

มาตรา 51 ให้จัดระเบียบบริหารราชการส่วนภูมิภาค



หมวด 1 จังหวัด

มาตรา 52/1⁵³ ให้จังหวัดมีอำนาจภายในเขตจังหวัด ดังต่อไปนี้

- (1) นำภารกิจของรัฐและนโยบายของรัฐบาลไปปฏิบัติให้เกิดผลสัมฤทธิ์
- (2) ดูแลให้มีการปฏิบัติและบังคับการให้เป็นไปตามกฎหมาย เพื่อให้เกิดความสงบเรียบร้อยและเป็นธรรมในสังคม
- (3) จัดให้มีการคุ้มครอง ป้องกัน ส่งเสริม และช่วยเหลือประชาชนและชุมชนที่ด้อยโอกาส เพื่อให้ได้รับความเป็นธรรมทั้งด้านเศรษฐกิจและสังคมในการดำรงชีวิตอย่างพอเพียง
- (4) จัดให้มีการบริการภาครัฐเพื่อให้ประชาชนสามารถเข้าถึงได้อย่างเสมอหน้า รวดเร็ว และมีคุณภาพ
- (5) จัดให้มีการส่งเสริม อุดหนุน และสนับสนุนองค์กรปกครองส่วนท้องถิ่นเพื่อให้สามารถดำเนินการตามอำนาจและหน้าที่ขององค์กรปกครองส่วนท้องถิ่น และให้มีขีดความสามารถพร้อมที่จะดำเนินการตามภารกิจที่ได้รับการถ่ายโอนจากกระทรวง ทบวง กรม
- (6) ปฏิบัติหน้าที่อื่นตามที่คณะรัฐมนตรี กระทรวง ทบวง กรม หรือหน่วยงานอื่นของรัฐเพื่อประโยชน์ในการปฏิบัติหน้าที่ของจังหวัดตามวรรคหนึ่ง ให้เป็นหน้าที่ของส่วนราชการและหน่วยงานของรัฐที่ประจำอยู่ในเขตจังหวัดที่จะต้องปฏิบัติให้สอดคล้องและเป็นไปตามแผนพัฒนาจังหวัดตามมาตรา 53/1

มาตรา 53 จังหวัดหรือกลุ่มจังหวัด

- ให้รวมท้องที่หลาย ๆ อำเภอตั้งขึ้นเป็นจังหวัดมีฐานะเป็น **นิติบุคคล**
- การตั้ง ยุบ และเปลี่ยนแปลงเขตจังหวัด **ให้ตราเป็นพระราชบัญญัติ**
- จังหวัดหรือกลุ่มจังหวัดยื่น **คำขอจัดตั้งงบประมาณได้** ทั้งนี้ ตามหลักเกณฑ์ วิธีการ และเงื่อนไขที่กำหนดในพระราชกฤษฎีกา

มาตรา 53/1⁴³ อำนาจหน้าที่ภายในเขตจังหวัด

- (1) นำภารกิจของรัฐและนโยบายของรัฐบาลไปปฏิบัติให้เกิดผลสัมฤทธิ์
- (2) ดูแลให้มีการปฏิบัติและบังคับการให้เป็นไปตามกฎหมาย เพื่อให้เกิดความสงบเรียบร้อยและเป็นธรรมในสังคม

สรุปสาระสำคัญของพระราชบัญญัติองค์การบริหารส่วนจังหวัด พ.ศ. 2540 และที่แก้ไขเพิ่มเติมถึง (ฉบับที่ 5) พ.ศ. 2562

ฉบับที่ 1 ประกาศ 31 ตุลาคม 2540 ใช้บังคับ >> ให้ใช้บังคับตั้งแต่วันถัดจากวันประกาศในราชกิจจานุเบกษาเป็นต้นไป

ฉบับที่ 5 ประกาศ 16 เมษายน 2562 ใช้บังคับ >> ให้ใช้บังคับตั้งแต่วันถัดจากวันประกาศในราชกิจจานุเบกษาเป็นต้นไป (พลเอกประยุทธ์ จันทร์โอชา นายกรัฐมนตรี : เป็นผู้รับสนองพระบรมราชโองการ)

มาตรา 5

“ข้าราชการองค์การบริหารส่วนจังหวัด” หมายความว่า ข้าราชการที่ปฏิบัติกิจการขององค์การบริหารส่วนจังหวัดและได้รับเงินเดือนโดยมีอัตราเงินเดือนและตำแหน่งในงบประมาณที่องค์การบริหารส่วนจังหวัดกำหนด

มาตรา 6 ให้รัฐมนตรีว่าการกระทรวงมหาดไทยรักษาการตามพระราชบัญญัตินี้ และให้มีอำนาจออกกฎกระทรวง ประกาศและระเบียบเพื่อปฏิบัติการตามพระราชบัญญัตินี้

หมวดที่ 1 บททั่วไป

มาตรา 7 ในจังหวัดหนึ่งให้มีองค์การบริหารส่วนจังหวัด (อบจ.) ประกอบด้วย = สภาองค์การบริหารส่วนจังหวัด + นายกองค์การบริหารส่วนจังหวัด

มาตรา 8 ให้ อบจ. เป็นนิติบุคคลและเป็นราชการส่วนท้องถิ่น (เขตของอบจ. ได้แก่ เขตจังหวัด)

หมวดที่ 2 สภาองค์การบริหารส่วนจังหวัด

มาตรา 9 สภา อบจ. ประกอบด้วย สมาชิกสภาองค์การบริหารส่วนจังหวัด (สจ.) ซึ่งมาจากการเลือกตั้งของประชาชน

การเลือกตั้งสมาชิกสภาองค์การบริหารส่วนจังหวัด ให้ถือเกณฑ์จำนวนราษฎรแต่ละจังหวัดตามหลักฐานการทะเบียนราษฎรที่ประกาศในปีสุดท้ายก่อนปีที่มีการเลือกตั้ง

จำนวนราษฎร	สมาชิกสภา อบจ. (สจ.)
ไม่เกิน 5 แสนคน	24 คน
เกิน 5 แสนแต่ไม่เกิน 1 ล้านคน	30 คน
เกิน 1 ล้านแต่ไม่เกิน 1.5 ล้านคน	36 คน
เกิน 1.5 ล้าน แต่ไม่เกิน 2 ล้านคน	42 คน
เกิน 2 ล้านคนขึ้นไป	48 คน

มาตรา 10 อายุของสภาอบจ.มีกำหนด คราวละ 4 ปี นับแต่วันเลือกตั้ง (สภาอบจ. = ประธานสภา + รองประธานสภา 2 คน)

เฉลยแนวข้อสอบพระราชบัญญัติระเบียบบริหารราชการแผ่นดิน พ.ศ. 2534 และที่แก้ไขเพิ่มเติมถึง
 (ฉบับที่ 8) พ.ศ. 2553

ข้อ	คำเฉลย
1.	<p>ตอบ ข. ส่วนกลาง ส่วนภูมิภาค ส่วนท้องถิ่น</p> <p>มาตรา 4 ให้จัดระเบียบบริหารราชการแผ่นดิน ดังนี้</p> <p>ส่วนที่ 1 การจัดระเบียบบริหารราชการส่วนกลาง</p> <p>ส่วนที่ 2 การจัดระเบียบบริหารราชการส่วนภูมิภาค</p> <p>ส่วนที่ 3 การจัดระเบียบบริหารราชการส่วนท้องถิ่น</p>
2.	<p>ตอบ ค. ความมีประสิทธิภาพ</p> <p>มาตรา 3/1² การบริหารราชการตามพระราชบัญญัตินี้ต้องเป็นไปเพื่อประโยชน์สุขของประชาชน เกิดผลสัมฤทธิ์ต่อภารกิจของรัฐ ความมีประสิทธิภาพ ความคุ้มค่าในเชิงภารกิจแห่งรัฐ การลดขั้นตอนการปฏิบัติงาน การลดภารกิจและยุบเลิกหน่วยงานที่ไม่จำเป็น การกระจายภารกิจและทรัพยากรให้แก่ท้องถิ่น การกระจายอำนาจตัดสินใจ การอำนวยความสะดวก และการตอบสนองความต้องการของประชาชน ทั้งนี้ โดยมีผู้รับผิดชอบต่อผลของงาน</p>
3.	<p>ตอบ ค. คุณภาพและปริมาณของส่วนราชการนั้น ๆ</p> <p>มาตรา 5 การแบ่งราชการออกเป็นส่วนต่าง ๆ ตามที่บัญญัติไว้ในพระราชบัญญัตินี้ให้กำหนดตำแหน่งและอัตราเงินเดือนโดยคำนึงถึงคุณภาพและปริมาณงานของส่วนราชการนั้น ๆ ไว้ด้วย</p>
4.	<p>ตอบ ง. ถูกทุกข้อ</p> <p>มาตรา 3/1² การบริหารราชการตามพระราชบัญญัตินี้ต้องเป็นไปเพื่อประโยชน์สุขของประชาชน เกิดผลสัมฤทธิ์ต่อภารกิจของรัฐ ความมีประสิทธิภาพ ความคุ้มค่าในเชิงภารกิจแห่งรัฐ การลดขั้นตอนการปฏิบัติงาน การลดภารกิจและยุบเลิกหน่วยงานที่ไม่จำเป็น การกระจายภารกิจและทรัพยากรให้แก่ท้องถิ่น การกระจายอำนาจตัดสินใจ การอำนวยความสะดวก และการตอบสนองความต้องการของประชาชน ทั้งนี้ โดยมีผู้รับผิดชอบต่อผลของงาน</p>
5.	<p>ตอบ ง. ไม่มีข้อใดถูก</p> <p>มาตรา 7 ให้จัดระเบียบบริหารราชการส่วนกลาง ดังนี้</p> <p>(1) สำนักนายกรัฐมนตรี</p> <p>(2) กระทรวง หรือทบวงซึ่งมีฐานะเทียบเท่ากระทรวง</p> <p>(3) ทบวง ซึ่งสังกัดสำนักนายกรัฐมนตรีหรือกระทรวง</p> <p>(4) กรม หรือส่วนราชการที่เรียกชื่ออย่างอื่นและมีฐานะเป็นกรม ซึ่งสังกัดหรือไม่สังกัดสำนักนายกรัฐมนตรี กระทรวงหรือทบวงสำนักนายกรัฐมนตรีมีฐานะเป็นกระทรวงส่วนราชการตาม (1) (2) (3) และ (4) มีฐานะเป็นนิติบุคคล</p>

เฉลยแนวข้อสอบพระราชบัญญัติองค์การบริหารส่วนจังหวัด พ.ศ. 2540 และแก้ไขเพิ่มเติมถึง (ฉบับ
 ที่ 5) พ.ศ. 2562

ข้อที่	คำเฉลย
1	ตอบ ข. วันถัดจากวันประกาศในราชกิจจานุเบกษาเป็นต้นไป มาตรา 2 พระราชบัญญัตินี้ให้ใช้บังคับตั้งแต่วันถัดจากวันประกาศในราชกิจจานุเบกษาเป็นต้นไป
2	ตอบ ค. รัฐมนตรีว่าการกระทรวงมหาดไทย มาตรา 6 ให้รัฐมนตรีว่าการกระทรวงมหาดไทยรักษาการตามพระราชบัญญัตินี้
3	ตอบ ง. ไม่น้อยกว่า 3 ใน 4 มาตรา 11 สมาชิกภาพของสมาชิกสภาองค์การบริหารส่วนจังหวัดสิ้นสุดลงเมื่อ (8) ราษฎรผู้มีสิทธิเลือกตั้งในเขตองค์การบริหารส่วนจังหวัดมีจำนวนไม่น้อยกว่าสามในสี่ของจำนวนผู้มีสิทธิเลือกตั้งที่มาลงคะแนนเสียงเห็นว่าสมาชิกสภาองค์การบริหารส่วนจังหวัด ผู้ใดไม่สมควรดำรงตำแหน่งต่อไปตามกฎหมายว่าด้วยการลงคะแนนเสียงเพื่อถอดถอนสมาชิกสภาท้องถิ่นหรือผู้บริหารท้องถิ่น
4	ตอบ ข. ประธานสภา 1 คน, รองประธานสภา 2 คน มาตรา 17 ให้สภาองค์การบริหารส่วนจังหวัดเลือกสมาชิกสภาองค์การบริหารส่วน จังหวัดเป็นประธานสภาองค์การบริหารส่วนจังหวัดคนหนึ่ง และรองประธานสภาองค์การบริหารส่วนจังหวัดสองคน
5	ตอบ ข. 15 วัน มาตรา 22... ผู้ว่าราชการจังหวัดต้องกำหนดให้สมาชิกสภาองค์การบริหารส่วนจังหวัดได้มาประชุมสภาองค์การบริหารส่วนจังหวัดครั้งแรกภายในสิบห้าวันนับแต่วันประกาศผลการเลือกตั้งสมาชิกสภาองค์การบริหารส่วนจังหวัด
6	ตอบ ค. สภาองค์การบริหารส่วนจังหวัด, นายกองค์การบริหารส่วนจังหวัด มาตรา 7 ในจังหวัดหนึ่งให้มีองค์การบริหารส่วนจังหวัดประกอบด้วยสภาองค์การบริหารส่วนจังหวัด และนายกองค์การบริหารส่วนจังหวัด และมีอำนาจหน้าที่ตามที่บัญญัติไว้ในพระราชบัญญัตินี้หรือตามกฎหมายอื่น
7	ตอบ ง. 4 ปี มาตรา 10 อายุของสภาองค์การบริหารส่วนจังหวัดมีกำหนดคราวละสี่ปีนับแต่วันเลือกตั้ง
8	ตอบ ค. 30 วัน มาตรา 35/4 ก่อนนายกองค์การบริหารส่วนจังหวัดเข้ารับหน้าที่ ให้ประธานสภาองค์การบริหารส่วนจังหวัดเรียกประชุมสภาองค์การบริหารส่วนจังหวัดเพื่อให้นายกองค์การบริหารส่วน

2. รับเงินหรือประโยชน์ใดๆเป็นพิเศษจากส่วนราชการ หน่วยงานของรัฐ หรือรัฐวิสาหกิจ
3. เป็นผู้มีส่วนได้เสียหรือกิจการที่กระทำให้แก่เทศบาลนั้น

นายกเทศมนตรีพ้นจากตำแหน่ง เมื่อ	รองนายกเทศมนตรีพ้นจากตำแหน่ง เมื่อ
<ol style="list-style-type: none"> 1. ถึงคราวออกตามวาระ 2. ตาย 3. <u>ลาออก โดยยื่นหนังสือลาออกต่อผู้ว่าราชการจังหวัด</u> 4. ขาดคุณสมบัติหรือมีลักษณะต้องห้าม 5. กระทำการฝ่าฝืน (ดำรงตำแหน่งอื่น รับเงินหรือประโยชน์ใด เป็นผู้มีส่วนได้เสีย) 6. รัฐมนตรีว่าการกระทรวงมหาดไทยสั่งให้พ้นจากตำแหน่ง 7. ถูกจำคุกโดยคำพิพากษาถึงที่สุดให้จำคุก 8. <u>ราษฎรผู้มีสิทธิเลือกตั้งไม่น้อยกว่า 3 ใน 4 ลงคะแนนเสียงเพื่อถอดถอน</u> 	<ol style="list-style-type: none"> 1. นายกเทศมนตรีพ้นจากตำแหน่ง 2. นายกเทศมนตรีมีคำสั่งให้พ้นจากตำแหน่ง 3. ตาย 4. <u>ลาออก โดยยื่นหนังสือต่อนายกเทศมนตรี</u> 5. ขาดคุณสมบัติหรือมีลักษณะต้องห้าม 6. กระทำการฝ่าฝืน (ดำรงตำแหน่งอื่น รับเงินหรือประโยชน์ใด เป็นผู้มีส่วนได้เสีย) 7. ถูกจำคุกโดยคำพิพากษาถึงที่สุดให้จำคุก 8. <u>รัฐมนตรีว่าการกระทรวงมหาดไทยพิจารณาสอบสวนและสั่งให้ออก</u>

>> **ให้นายกเทศมนตรี** ควบคุมและรับผิดชอบในการบริหารกิจการของเทศบาลและเป็นผู้บังคับบัญชาพนักงานเทศบาลและลูกจ้างเทศบาล

เทศบาลแบ่งส่วนราชการ ดังนี้

1. สำนักปลัดเทศบาล
2. ส่วนราชการอื่นตามที่นายกเทศมนตรีประกาศกำหนด >> โดยความเห็นชอบของกระทรวงมหาดไทย

มาตรา 48 เอกวิสถิติ⁷⁷ ในการปฏิบัติหน้าที่ให้นายกเทศมนตรี รองนายกเทศมนตรี และพนักงานเทศบาลเป็นเจ้าพนักงานตามประมวลกฎหมายอาญา

มาตรา 48 ทวาทศ⁵⁷ สมาชิกจำนวนไม่น้อยกว่าหนึ่งในสามของจำนวนสมาชิกเท่าที่มีอยู่มีสิทธิเข้าชื่อเสนอญัตติขอเปิดอภิปรายทั่วไปในที่ประชุมสภาเทศบาลเพื่อให้นายกเทศมนตรีแถลงข้อเท็จจริงหรือแสดงความคิดเห็นในปัญหาอันเกี่ยวกับการบริหารราชการเทศบาลโดยไม่มีกรรมติ

ญัตติตามวรรคหนึ่งให้ยื่นต่อประธานสภาเทศบาล และให้ประธานสภาเทศบาล

กำหนดวันสำหรับการอภิปรายทั่วไป ซึ่งต้องไม่เร็วกว่าห้าวันและไม่ช้ากว่าสิบห้าวันนับแต่วันที่ได้รับญัตติ แล้วแจ้งให้นายกเทศมนตรีทราบ

ให้มีปลัดเทศบาลคนหนึ่ง >> เป็นผู้บังคับบัญชาพนักงานเทศบาล และลูกจ้างเทศบาลรองจากนายกเทศมนตรี และรับผิดชอบควบคุมดูแลราชการประจำในเทศบาล

สรุปสาระสำคัญของพระราชบัญญัติสภาตำบลและองค์การบริหารส่วนตำบล พ.ศ. 2537 และที่แก้ไข
เพิ่มเติม พ.ศ. 2562

มีเนื้อหา 2 หมวด 95 มาตรา 1 บทเฉพาะกาล

ฉบับที่ 1 พ.ศ.2537 ใช้บังคับ → เมื่อพ้นกำหนด 90 วันนับแต่วันประกาศในราชกิจจานุเบกษาเป็นต้นไป

ฉบับที่ 7 พ.ศ.2562 ใช้บังคับ → วันถัดจากวันประกาศในราชกิจจานุเบกษาเป็นต้นไป

หน่วยการบริหารราชการส่วนท้องถิ่น หมายความว่า >> เทศบาล สุขาภิบาล ราชการส่วนท้องถิ่นอื่นที่มีกฎหมายจัดตั้ง ยกเว้น องค์การบริหารส่วนจังหวัด

นายอำเภอ หมายความว่า รวมถึงปลัดอำเภอผู้เป็นหัวหน้าประจำกิ่งอำเภอด้วย

ผู้รักษาการตาม พรบ.นี้ = “รัฐมนตรีว่าการกระทรวงมหาดไทย” + มีอำนาจออกกฎกระทรวงระเบียบ ข้อบังคับ ประกาศและแต่งตั้งเจ้าหน้าที่เพื่อปฏิบัติการตาม พรบ.นี้

หมวด 1 สภาตำบล

สภาตำบล มีฐานะเป็นนิติบุคคล

ส่วนที่ 1 สมาชิกสภาตำบล >> มีวาระอยู่ในตำแหน่ง คราวละ 4 ปีนับแต่วันเลือกตั้ง

สภาตำบล = (สมาชิกโดยตำแหน่ง) กำหนด ผู้ใหญ่บ้านทุกหมู่บ้าน และแพทย์ประจำตำบล + สมาชิกได้รับเลือกตั้งจากราษฎร หมู่บ้านละ 1 คน

มาตรา 2 พระราชบัญญัตินี้ให้ใช้บังคับเมื่อพ้นกำหนดเก้าสิบวันนับแต่วันประกาศ ในราชกิจจานุเบกษาเป็นต้นไป

มาตรา 5 ให้รัฐมนตรีว่าการกระทรวงมหาดไทยรักษาการตามพระราชบัญญัตินี้ และให้มีอำนาจออกกฎกระทรวง ระเบียบ ข้อบังคับ ประกาศ และแต่งตั้งเจ้าหน้าที่เพื่อปฏิบัติการตามพระราชบัญญัตินี้

มาตรา 7 สภาตำบลประกอบด้วยสมาชิกโดยตำแหน่ง ได้แก่ กำหนด ผู้ใหญ่บ้านของทุกหมู่บ้านในตำบล และแพทย์ประจำตำบล และสมาชิกซึ่งได้รับเลือกตั้งจากราษฎรในแต่ละหมู่บ้านในตำบลนั้นเป็นสมาชิกสภาตำบลหมู่บ้านละหนึ่งคน

มาตรา 9 ผู้มีสิทธิสมัครรับเลือกตั้งเป็นสมาชิกสภาตำบล ซึ่งได้รับเลือกตั้งต้องมีคุณสมบัติ ดังนี้

1. มีชื่ออยู่ในทะเบียนบ้านติดต่อกันไม่น้อยกว่า 1 ปีนับถึงวันรับสมัครเลือกตั้ง
2. ไม่เป็นผู้ทุจริต และไม่เคยถูกให้พ้นจากตำแหน่งเพราะมีส่วนได้ส่วนเสียจากการทำสัญญา ยังไม่ถึง 5 ปีนับถึงวันรับสมัครเลือกตั้ง

3. มีคุณสมบัติตามกฎหมายว่าด้วยการเลือกตั้งสมาชิกสภาท้องถิ่น

11	<p>ตอบ ค. กำหนดมาตรฐานทั่วไปเกี่ยวกับอัตราตำแหน่ง</p> <p>มาตรา 13 คณะกรรมการข้าราชการองค์การบริหารส่วนจังหวัดมีอำนาจหน้าที่กำหนดหลักเกณฑ์และดำเนินการเกี่ยวกับการบริหารงานบุคคลในองค์การบริหารส่วนจังหวัดนั้น ในเรื่องดังต่อไปนี้</p> <p>(1) กำหนดคุณสมบัติและลักษณะต้องห้ามที่มีความจำเป็นเฉพาะสำหรับข้าราชการองค์การบริหารส่วนจังหวัดนั้น</p> <p>(2) กำหนดจำนวนและอัตราตำแหน่ง อัตราเงินเดือนและวิธีการจ่ายเงินเดือน และประโยชน์ตอบแทนอื่น สำหรับข้าราชการองค์การบริหารส่วนจังหวัด</p> <p>(3) กำหนดหลักเกณฑ์และเงื่อนไขในการคัดเลือก การบรรจุและแต่งตั้ง การย้ายการโอน การรับโอน การเลื่อนระดับ การเลื่อนขั้นเงินเดือน การสอบสวน การลงโทษทางวินัย การให้ออกจากราชการ การอุทธรณ์ และการร้องทุกข์</p> <p>(4) กำหนดระเบียบเกี่ยวกับการบริหารและการปฏิบัติงานของข้าราชการองค์การบริหารส่วนจังหวัด</p> <p>(5) กำกับ ดูแล ตรวจสอบ แนะนำและชี้แจง ส่งเสริมและพัฒนาความรู้แก่ข้าราชการองค์การบริหารส่วนจังหวัด</p> <p>การดำเนินการตาม (1) ถึง (5) ต้องได้รับความเห็นชอบจากคณะกรรมการกลางข้าราชการองค์การบริหารส่วนจังหวัด</p>
12	<p>ตอบ ง. 18 คน</p> <p>มาตรา 16 เพื่อให้การปฏิบัติงานเกี่ยวกับการบริหารงานบุคคลขององค์การบริหารส่วนจังหวัดแต่ละแห่งเป็นไปโดยมีมาตรฐานที่สอดคล้องกัน ให้มีคณะกรรมการกลางข้าราชการองค์การบริหารส่วนจังหวัดคณะหนึ่ง ประกอบด้วย</p> <p>(1) รัฐมนตรีว่าการกระทรวงมหาดไทย หรือรัฐมนตรีช่วยว่าการกระทรวงมหาดไทยซึ่งได้รับมอบหมาย เป็นประธาน</p> <p>(2) ปลัดกระทรวงมหาดไทย เลขาธิการคณะกรรมการข้าราชการพลเรือนผู้อำนวยการสำนักงานงบประมาณ อธิบดีกรมบัญชีกลาง และอธิบดีกรมส่งเสริมการปกครองท้องถิ่น*</p> <p>(3) ผู้แทนองค์การบริหารส่วนจังหวัดจำนวนหกคน ซึ่งคัดเลือกจากนายกองค์การบริหารส่วนจังหวัดจำนวนสามคน และปลัดองค์การบริหารส่วนจังหวัดจำนวนสามคน</p> <p>(4) ผู้ทรงคุณวุฒิจำนวนหกคน ซึ่งคัดเลือกจากบุคคลซึ่งมีความรู้ความเชี่ยวชาญในด้านการบริหารงานท้องถิ่น ด้านการบริหารงานบุคคล ด้านระบบราชการ ด้านการบริหารและการจัดการ หรือด้านอื่นที่จะเป็นประโยชน์แก่การบริหารงานบุคคลขององค์การบริหารส่วนจังหวัด</p>
13	<p>ตอบ ข. รัฐมนตรีว่าการกระทรวงมหาดไทยหรือรัฐมนตรีช่วยว่าการกระทรวงมหาดไทยซึ่งได้รับมอบหมาย</p> <p>มาตรา 16</p> <p>(1) รัฐมนตรีว่าการกระทรวงมหาดไทย หรือรัฐมนตรีช่วยว่าการกระทรวงมหาดไทย ซึ่งได้รับมอบหมาย เป็นประธาน</p>

แนวข้อสอบพระราชบัญญัติระเบียบบริหารงานบุคคลส่วนท้องถิ่น พ.ศ. 2542

1. ใครเป็นผู้รักษาการตาม พรบ.ระเบียบบริหารงานบุคคลส่วนท้องถิ่น พ.ศ.2542
 - ก. นายกรัฐมนตรี
 - ข. รัฐมนตรีว่าการกระทรวงมหาดไทย
 - ค. ปลัดกระทรวงมหาดไทย
 - ง. รัฐมนตรีช่วยว่าการกระทรวงมหาดไทย
2. พรบ. ระเบียบบริหารงานบุคคลส่วนท้องถิ่น พ.ศ.2542 ให้ใช้บังคับตั้งแต่เมื่อใด
 - ก. วันประกาศในราชกิจจานุเบกษาเป็นต้นไป
 - ข. วันถัดจากวันประกาศในราชกิจจานุเบกษาเป็นต้นไป
 - ค. เมื่อพ้นกำหนด 90 วันนับแต่วันประกาศในราชกิจจานุเบกษาเป็นต้นไป
 - ง. เมื่อพ้นกำหนด 180 วันนับแต่วันประกาศในราชกิจจานุเบกษาเป็นต้นไป
3. กรรมการผู้ทรงคุณวุฒิคณะกรรมการข้าราชการองค์การบริหารส่วนจังหวัดมีวาระอยู่ในการดำรงตำแหน่งกี่ปี
 - ก. 4 ปี ติดต่อกัน 2 วาระ
 - ข. 4 ปี และอาจได้รับคัดเลือกอีก
 - ค. 4 ปี ไม่เกิน 2 วาระ
 - ง. 4 ปีวาระเดียว
4. ใครมีหน้าที่ดำเนินการจัดให้มีการคัดเลือกผู้แทนข้าราชการองค์การบริหารส่วนจังหวัด
 - ก. นายกรัฐมนตรี
 - ข. ปลัดจังหวัด
 - ค. ผู้ว่าราชการจังหวัด
 - ง. รัฐมนตรีว่าการกระทรวงมหาดไทย
5. ข้อใดไม่ใช่คุณสมบัติและลักษณะต้องห้ามของกรรมการผู้ทรงคุณวุฒิคณะกรรมการข้าราชการองค์การบริหารส่วนจังหวัด
 - ก. อายุไม่ต่ำกว่าสี่สิบปีบริบูรณ์
 - ข. มีสัญชาติไทยโดยกำเนิด
 - ค. ไม่เป็นผู้ดำรงตำแหน่งทางการเมือง
 - ง. ไม่เป็นข้าราชการซึ่งมีตำแหน่งหรือเงินเดือนประจำ
6. คณะกรรมการข้าราชการองค์การบริหารส่วนจังหวัด มีจำนวนกี่คน
 - ก. 12 คน
 - ข. 14 คน
 - ค. 16 คน
 - ง. 18 คน
7. ข้อใดไม่ใช่ความรู้ความเชี่ยวชาญของผู้ทรงคุณวุฒิคณะกรรมการข้าราชการองค์การบริหารส่วนจังหวัด
 - ก. ด้านการบริหารงานบุคคล
 - ข. ด้านการบริหารงานท้องถิ่น
 - ค. ด้านกฎหมาย
 - ง. ด้านการบริหารและการจัดการ
8. ผู้ใดไม่ใช่ผู้แทนคณะกรรมการข้าราชการองค์การบริหารส่วนจังหวัด
 - ก. นายองค์การบริหารส่วนจังหวัด
 - ข. ผู้ว่าราชการจังหวัด

แนวข้อสอบพระราชกฤษฎีกาว่าด้วยหลักเกณฑ์และวิธีการบริหารบ้านเมืองที่ดี พ.ศ. 2546 และที่
แก้ไขเพิ่มเติม พ.ศ. 2562

1. ข้อใดไม่ใช่ส่วนราชการตามพระราชกฤษฎีกาว่าด้วยหลักเกณฑ์และวิธีการบริหารกิจการบ้านเมือง
ที่ดี พ.ศ. 2546

- ก. องค์กรมหาชน
ข. องค์กรปกครองส่วนท้องถิ่น
ค. กระทรวงมหาดไทย
ง. กรมส่งเสริมการปกครองส่วนท้องถิ่น

2. พระราชกฤษฎีกาว่าด้วยหลักเกณฑ์และวิธีการบริหารกิจการบ้านเมืองที่ดี (ฉบับที่ 2) พ.ศ.2562
บังคับใช้ตั้งแต่เมื่อใด

- ก. วันประกาศในราชกิจจานุเบกษาเป็นต้นไป
ข. วันถัดจากวันประกาศในราชกิจจานุเบกษาเป็นต้นไป
ค. เมื่อพ้นกำหนด 90 วันนับจากวันประกาศในราชกิจจานุเบกษาเป็นต้นไป
ง. เมื่อพ้นกำหนด 120 วันนับจากวันประกาศในราชกิจจานุเบกษาเป็นต้นไป

3. ให้ส่วนราชการจัดทำแผนปฏิบัติราชการของส่วนราชการนั้นโดยจัดทำเป็นแผนกี่ปี

- ก. 4 ปี
ข. 5 ปี
ค. 6 ปี
ง. 10 ปี

4. การบริหารราชการเพื่อประโยชน์สุขของประชาชน คือข้อใด

- ก. การปรับปรุงภารกิจของส่วนราชการ
ข. ไม่มีขั้นตอนการปฏิบัติงานเกินความจำเป็น
ค. การปฏิบัติราชการที่มีเป้าหมายเพื่อให้เกิดความผาสุก และความเป็นอยู่ที่ดีของประชาชน
ง. ประชาชนได้รับการอำนวยความสะดวก และได้รับการตอบสนองความต้องการ

5. “ข้าราชการ” ตามพระราชกฤษฎีกานี้หมายความว่าความรวมถึงใครบ้าง

- ก. ลูกจ้าง
ข. ผู้ปฏิบัติงานในส่วนราชการ
ค. พนักงาน
ง. ถูกทุกข้อ

6. หน่วยงานใดที่ร่วมกับสำนักงานคณะกรรมการพัฒนาการเศรษฐกิจ และสังคมแห่งชาติในการ
ประเมินความคุ้มค่าการปฏิบัติภารกิจของรัฐ

- ก. สำนักงาน ก.พ.ร.
ข. กรมบัญชีกลาง
ค. สำนักงาน ก.พ.
ง. สำนักงานประมาณ

7. เมื่อส่วนราชการได้รับการติดต่อสอบถามเป็นหนังสือจากประชาชนต้องตอบคำถามหรือแจ้งการ
ดำเนินการให้ทราบภายในกี่วัน

- ก. 15 วัน
ข. 20 วัน
ค. 7 วัน
ง. 10 วัน

เฉลยแนวข้อสอบเจตคติและคุณธรรม จริยธรรมสำหรับข้าราชการหรือพนักงานส่วนท้องถิ่น

ข้อ	คำตอบ
1	ตอบ ข. วันถัดจากวันประกาศในราชกิจจานุเบกษาเป็นต้นไป มาตรา 2 พระราชบัญญัตินี้ให้ใช้บังคับตั้งแต่วันถัดจากวันประกาศในราชกิจจานุเบกษาเป็นต้นไป
2	ตอบ ง. ข้อ ก และ ค ถูก มาตรา 3 ในพระราชบัญญัตินี้ “หน่วยงานของรัฐ” หมายความว่า กระทรวง ทบวง กรม ส่วนราชการที่เรียกชื่ออย่างอื่น และมีฐานะเป็นกรม ราชการส่วนท้องถิ่น รัฐวิสาหกิจ องค์การมหาชน หรือหน่วยงานอื่นของรัฐ ในฝ่ายบริหาร แต่ไม่หมายความรวมถึง หน่วยงานธุรการของ รัฐสภา องค์การอิสระ ศาล และ องค์การอัยการ
3	ตอบ ก. นายกรัฐมนตรี มาตรา 4 ให้นายกรัฐมนตรีรักษาการตามพระราชบัญญัตินี้
4	ตอบ ง. ถูกทุกข้อ “องค์กรกลางบริหารงานบุคคล” หมายความว่า คณะกรรมการข้าราชการพลเรือน คณะกรรมการ ข้าราชการพลเรือนในสถาบันอุดมศึกษา คณะกรรมการข้าราชการครูและบุคลากรทางการศึกษา และคณะกรรมการข้าราชการตำรวจ ตามกฎหมายว่าด้วยระเบียบข้าราชการประเภทนั้น รวมทั้ง คณะกรรมการกลางบริหารงานบุคคลของเจ้าหน้าที่ของรัฐในฝ่ายบริหาร และคณะกรรมการมาตรฐาน การบริหารงานบุคคลส่วนท้องถิ่นตามกฎหมายว่าด้วยระเบียบบริหารงานบุคคลส่วนท้องถิ่น
5	ตอบ ข. คณะรัฐมนตรี มาตรา 6 ให้องค์กรกลางบริหารงานบุคคลของหน่วยงานของรัฐมีหน้าที่จัดทำประมวลจริยธรรมสำหรับเจ้าหน้าที่ของรัฐที่อยู่ในความรับผิดชอบ ในกรณีที่ เป็นเจ้าหน้าที่ของรัฐซึ่งไม่มีองค์กรกลางบริหารงานบุคคลที่รับผิดชอบ ให้องค์กรต่อไปนี้เป็นผู้จัดทำประมวลจริยธรรม (1) คณะรัฐมนตรี สำหรับข้าราชการการเมือง
6	ตอบ ก. นายกรัฐมนตรีหรือรองนายกรัฐมนตรีซึ่งนายกรัฐมนตรีมอบหมาย มาตรา 8 ให้มีคณะกรรมการมาตรฐานทางจริยธรรมคณะหนึ่ง เรียกโดยย่อว่า “ก.ม.จ.” ประกอบด้วย (1) นายกรัฐมนตรีหรือรองนายกรัฐมนตรีซึ่งนายกรัฐมนตรีมอบหมาย เป็นประธานกรรมการ
7	ตอบ ข. ไม่เกิน 5 คน มาตรา 8 ให้มีคณะกรรมการมาตรฐานทางจริยธรรมคณะหนึ่ง เรียกโดยย่อว่า “ก.ม.จ.” ประกอบด้วย (4) กรรมการผู้ทรงคุณวุฒิซึ่งนายกรัฐมนตรีแต่งตั้งจำนวนไม่เกินห้าคนเป็นกรรมการ

เจตคติและคุณธรรม จริยธรรมสำหรับข้าราชการหรือพนักงานส่วนท้องถิ่น

มาตรา 2 พระราชบัญญัตินี้ให้ใช้บังคับ >> ตั้งแต่วันถัดจากวันประกาศในราชกิจจานุเบกษา เป็นต้นไป

มาตรา 3 “หน่วยงานของรัฐ” หมายความว่า กระทรวง ทบวง กรม ส่วนราชการที่เรียกชื่ออย่างอื่นและมีฐานะเป็นกรม ราชการส่วนท้องถิ่น รัฐวิสาหกิจ องค์การมหาชน หรือหน่วยงานอื่นของรัฐในฝ่ายบริหาร แต่ไม่หมายความรวมถึง หน่วยงานธุรการของรัฐสภา องค์การอิสระ ศาล และองค์การอัยการ

“เจ้าหน้าที่ของรัฐ” หมายความว่า ข้าราชการ พนักงาน ลูกจ้าง หรือผู้ปฏิบัติงานอื่นในหน่วยงานของรัฐ

“องค์กรกลางบริหารงานบุคคล” หมายความว่า คณะกรรมการข้าราชการพลเรือน คณะกรรมการข้าราชการพลเรือนในสถาบันอุดมศึกษา คณะกรรมการข้าราชการครูและบุคลากรทางการศึกษาและคณะกรรมการข้าราชการตำรวจ ตามกฎหมายว่าด้วยระเบียบข้าราชการประเภานั้น รวมทั้งคณะกรรมการกลางบริหารงานบุคคลของเจ้าหน้าที่ของรัฐในฝ่ายบริหาร และคณะกรรมการมาตรฐานการบริหารงานบุคคลส่วนท้องถิ่นตามกฎหมายว่าด้วยระเบียบบริหารงานบุคคลส่วนท้องถิ่น

“กรรมการ” หมายความว่า กรรมการมาตรฐานทางจริยธรรม

มาตรา 4 ให้นายกรัฐมนตรี >> รักษาการตามพระราชบัญญัตินี้

มาตรฐานทางจริยธรรมและประมวลจริยธรรม

มาตรา 5 มาตรฐานทางจริยธรรม คือ หลักเกณฑ์การประพฤติปฏิบัติอย่างมีคุณธรรมของเจ้าหน้าที่ของรัฐ ซึ่งจะต้องประกอบด้วย

(1) ยึดมั่นในสถาบันหลักของประเทศ อันได้แก่ ชาติ ศาสนา พระมหากษัตริย์ และการปกครองระบอบประชาธิปไตยอันมีพระมหากษัตริย์ทรงเป็นประมุข

(2) ซื่อสัตย์สุจริต มีจิตสำนึกที่ดี และรับผิดชอบต่อหน้าที่

(3) กล้าตัดสินใจและกระทำในสิ่งที่ถูกต้องชอบธรรม

(4) คิดถึงประโยชน์ส่วนรวมมากกว่าประโยชน์ส่วนตัว และมีจิตสาธารณะ

(5) มุ่งผลสัมฤทธิ์ของงาน

(6) ปฏิบัติหน้าที่อย่างเป็นธรรมและไม่เลือกปฏิบัติ

(7) ดำรงตนเป็นแบบอย่างที่ดีและรักษาภาพลักษณ์ของทางราชการ

มาตรฐานทางจริยธรรมตามวรรคหนึ่ง ให้ใช้เป็นหลักสำคัญในการจัดทำประมวลจริยธรรมของหน่วยงานของรัฐที่จะกำหนดเป็นหลักเกณฑ์ในการปฏิบัติตนของเจ้าหน้าที่ของรัฐ เกี่ยวกับสภาพคุณงามความดีที่เจ้าหน้าที่ของรัฐต้องยึดถือสำหรับการปฏิบัติงาน การตัดสินใจความถูกต้อง การปฏิบัติที่ควรกระทำหรือไม่ควรกระทำ ตลอดจนการดำรงตนในการทำความดีและละเว้นความชั่ว

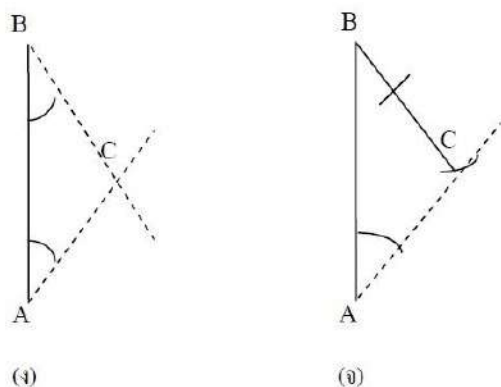
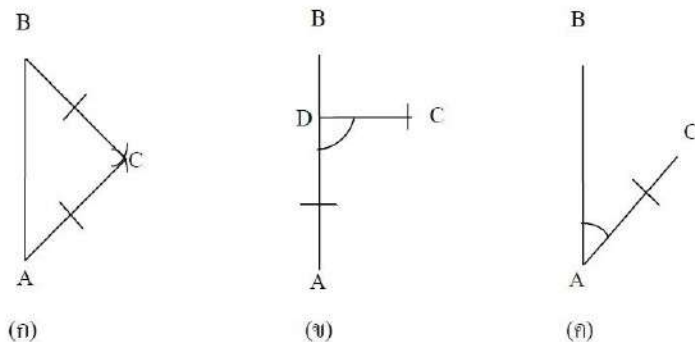

แสดงการหาตำแหน่งจุด C โดยวิธีต่างๆ

A และ B เป็นจุดที่รู้ตำแหน่งแน่นอน มีอยู่ในภูมิประเทศ และปรากฏอยู่ในแผนที่ การหาตำแหน่งของจุด C ในแผนที่ทำได้หลายวิธี ดังนี้

1) จากรูป (ก) แสดงการหาตำแหน่งจุด C วัดระยะ AC, BC จุด C สามารถกำหนดตำแหน่งในแผนที่ โดยใช้ A และ B เป็นจุดศูนย์กลาง กางวงเวียนรัศมี AC และ BC ตามมาตราส่วนของแผนที่ ชิดส่วนโค้งของวงกลมให้ตัดกัน จุดตัดของส่วนโค้งจะเป็นตำแหน่งของจุด C การกำหนดตำแหน่งโดยวิธีนี้เรียกว่า การหาตำแหน่งโดยวิธีระยะสกัด นิยมใช้กับการสำรวจด้วยโซ่-เทป

2) จากรูป (ข) แสดงการหาตำแหน่งจุด C หาแนว CD ที่ตั้งฉากกับ AB โดยใช้เครื่องส่องฉาก (Optical Square) วัดระยะ AD และ CD จุด C สามารถกำหนดตำแหน่งในแผนที่ได้โดยการวัดระยะ AD ซึ่งอยู่บนเส้นตรง AB ตามมาตราส่วนของแผนที่ แล้วใช้ไม้โปรแทรกเตอร์สร้างเส้นตั้งฉาก CD วัดระยะ CD ตามมาตราส่วนของแผนที่ จะได้ตำแหน่งของจุด C การกำหนดตำแหน่งโดยวิธีนี้ เรียกว่า วิธีระยะฉาก (Off Set) ใช้กับการสำรวจด้วยโซ่หรือเทป

3) จากรูป (ค) แสดงการหาตำแหน่งจุด C ตั้งกล้องวัดมุมที่จุด A วัดมุม BAC และระยะ AC จุด C สามารถกำหนดตำแหน่งในแผนที่ได้ โดยใช้ไม้โปรแทรกเตอร์สร้างมุม BAC ให้เท่ากับมุมที่วัดได้ ก็จะได้แนว AC วัดระยะ AC ตามมาตราส่วนของแผนที่ ก็จะได้จุด C การกำหนดตำแหน่งโดยวิธีนี้เรียกว่า วิธีพิกัดเชิงขั้ว (Polar Coordinate) ใช้กับการสำรวจด้วยกล้องวัดมุม

- จุด A คลิกเมาส์ที่หน้าจอโปรแกรมเป็นจุดใดก็ได้ ส่วนจุด B ใส่คำสั่ง @ ตามด้วยพิกัด (20,0) หมายถึง

ระยะห่างจากจุดเดิมไป (x,y)

- จุด A คลิกเมาส์ที่หน้าจอโปรแกรมเป็นจุดใดก็ได้ ส่วนจุด B ใช้เมาส์ลากแนวทิศทางเส้น อาจจะใช้คำสั่ง

Ortho ช่วย ได้แนวแล้วปล่อยเมาส์ ป้อนค่าความยาว

ตัวช่วยในการวาดรูป (Osnap)



Endpoint ให้จับที่ปลายเส้น

Midpoint ให้จับที่กึ่งกลางเส้น

Center ให้จับที่จุดศูนย์กลางวงกลม

Quadrant ให้จับที่จุดหนึ่งในสี่ของวงกลม

Intersection ให้จับที่ตำแหน่งจุดตัดของเส้น

Perpendicular ให้จับทิศทางตั้งฉากกับเส้นที่กำหนด

Tangent ให้จับจุดสัมผัสกับวงกลม

Osnap From ใช้ช่วยในกรณีที่ไม่รู้จุดเริ่มต้น

แต่สามารถอ้างอิงจากจุดใดจุดหนึ่ง

ที่วาดไว้แล้ว

Mid between 2 points ใช้ในการหาจุดกึ่งกลางของระยะใดๆ

โดยกำหนดจุดซ้ายและจุดขวาของระยะ

ที่ต้องการ(ถ้าเป็นเส้นเลือก Midpoint ได้เลย)

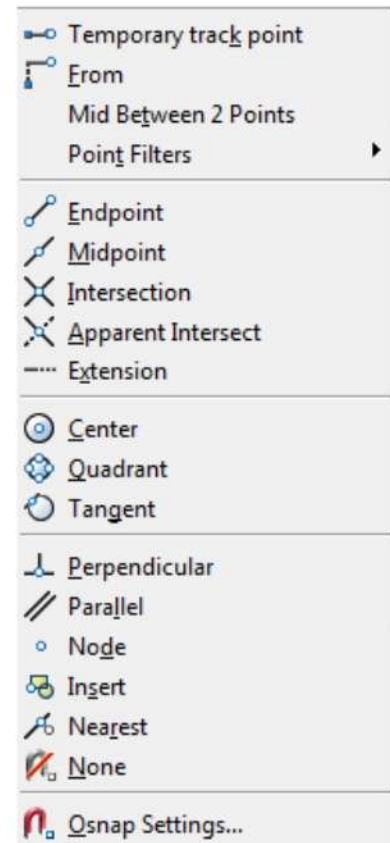

ถูกต้องเพียงพอที่จะใช้เป็นหมุดอ้างอิงในการสำรวจจัดทำข้อมูล FGDS ชั้นข้อมูลอื่น ๆ ในมาตราส่วนที่ใหญ่ที่สุดคือ 1 : 4,000

ในการสำรวจรังวัดค่าพิกัดของหมุดหลักฐานแผนที่นั้น ปัจจุบันใช้วิธีงานรังวัดดาวเทียมเป็นหลัก และการแบ่งระดับชั้นความถูกต้องของงานรังวัดดาวเทียมนั้น มีการแบ่งที่ละเอียดและครอบคลุมระดับความละเอียดถูกต้องที่กว้างกว่าการแบ่งชั้นงานของงานรังวัดภาคพื้นดิน ดังนั้น ข้อกำหนดความถูกต้องเชิงตำแหน่งของข้อมูลหมุดหลักฐานแผนที่นี้ จึงกำหนดไว้บนพื้นฐานของงานรังวัดดาวเทียม งานรังวัดดาวเทียมในที่นี้หมายถึงงานรังวัดที่รับสัญญาณดาวเทียมระบบ GPS ของสหรัฐอเมริกาเท่านั้น งานรังวัดดาวเทียมเป็นวิธีการวัดสมัยใหม่ที่ให้ค่าพิกัดเป็นสามมิติ ปกติในการประมวลผลข้อมูลจากการรับสัญญาณใช้ค่าพิกัดฉาก (x, y, z) แต่สามารถแปลงค่าพิกัดเป็นพิกัดทางยอเดซี (geodetic coordinates) นั่นคือ มีค่าพิกัดทางราบเป็น ละติจูด ลองจิจูด และค่าพิกัดทางตั้งเป็นความสูงเหนือทรงรี h ซึ่งเป็นค่าระดับที่ใช้ในการทางานโดยทั่วไป

ค่าพิกัดความสูงที่ได้จากการรังวัดด้วยเครื่องรับสัญญาณดาวเทียมเป็นค่าความสูงเหนือทรงรี WGS 84 แต่ในความเป็นจริงความสูงที่ใช้ในการทางานจะใช้ความสูงเหนือระดับทะเลปานกลาง ดังนั้น จะต้องมีค่าชดเชยความสูงที่เรียกว่า Geoid Separation (N) โดยมีรูปแบบการคำนวณ คือ

$$h = H + N$$

$$h = \text{Ellipsoid Height}$$

$$H = \text{Orthometric Height}$$

$$N = \text{Geoid Separation (สำหรับประเทศไทย ค่า Geoid Separation ใช้ EGM96 Model$$

(Earth Gravitational Model 1996) และ EGM2008

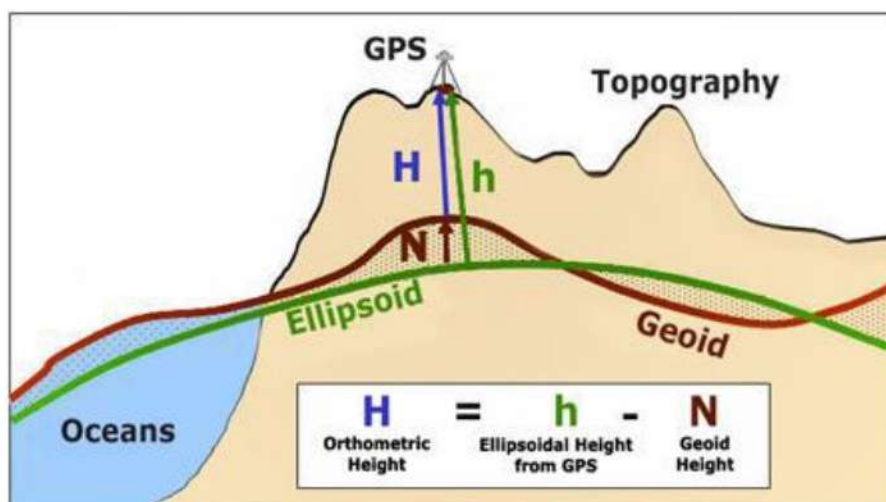

วิธีการกำหนดตำแหน่งจากงานรังวัดดาวเทียม ทำได้ 2 วิธีคือ การหาตำแหน่งสัมบูรณ์ (absolute positioning) หรือการหาตำแหน่งจุดเดียว (single point positioning) และการหาตำแหน่งสัมพัทธ์ (relative positioning) การหาตำแหน่งจุดเดียวใช้เครื่องรับแบบนาหนเพียงเครื่องเดียวในการหา

1	ตารางเมตร	=	1.195990046	ตารางหลา
1	ตารางนิ้ว	=	6.4516	ตารางเซนติเมตร
1	ตารางเซนติเมตร	=	0.15500031	ตารางนิ้ว
1	งาน	=	400	ตารางเมตร
1	ตารางเมตร	=	0.000625	ไร่

มาตราวัดมุม (Angle Measurement) เป็นมาตรากำหนดขนาดของมุมใน 1 วงกลมซึ่งแยกออก
ได้ 3 ขนาดดังนี้

ขนาดของมุมตามหน่วยของ Sexagesimal System

1 รอบวงกลม = 360° (degrees/deg/d/องศา)

$1^\circ = 60'$ (minutes/min/m/ลิปดา)

$1' = 60''$ (seconds/sec/s/ฟิลิปดา)

ตัวอย่าง การป้อนมุม $32^\circ 45' 40''$ บนเครื่องคำนวณ CASIO fx-3800P

การกดแป้น	ผลลัพธ์ที่ปรากฏบนจอภาพ
3 2 °"	
4 5 °"	
4 0 °"	
SHIFT °"	

ขนาดของมุมตามหน่วยของ Centesimal System

1 รอบวงกลม = 400 g (grade/gra/g/เกรด)

1g = 100 c (centigrade/c/เซนติเกรด)

1c = 100 cc (cent centigrade/cc/เซนติ - เซนติเกรด)

Order the full version click at <https://dokkoon.com>

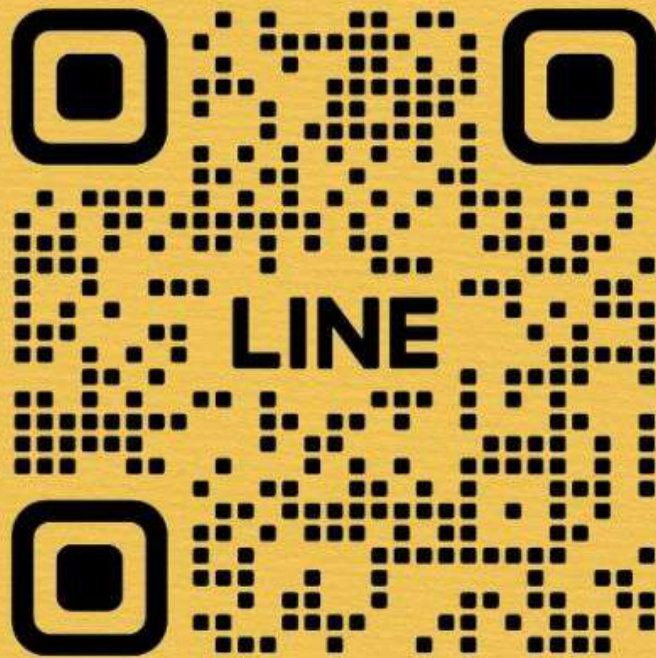

LINE : @DOKKOOON



อัปเดตเนื้อหาใหม่ตามประกาศสอบ
2568

ตรงตามประกาศ
เนื้อหา + ข้อสอบ + เฉลย

ครบจบในเล่มเดียว



www.dokkoon.com